

- Ⓜ HR Tehnička uputa za lijevano željeznu peć
- Ⓜ SLO Tehnično navodilo za litoželezno peč
- Ⓜ CZ Technický návod pro litinový krb
- Ⓜ D Technische Anleitung für den Gusseisenofen
- Ⓜ GB Installation and Operating Instructions for Cast Iron Stove
- Ⓜ SRB Техничко упутство за пећ од ливеног гвожђа

GLAS AMITY



02. 2009.

PLAMENINTERNATIONAL d.o.o.
LJEVAONICA ŽELJEZA I TVORNICA KUĆANSKIH APARATA

HR-34000 POŽEGA, NJEMAČKA 36, TELEFON: (034) 254-600, TELEFAX: (034) 254-710, 254-727



IZJAVA O SUKLADNOSTI

Izjavljujemo da ovaj proizvod udovoljava bitnim zahtjevima EN 13 240:2001/A2:2004, te nosi  oznaku, u skladu s direktivom 89/106 EEC.

Požega, 21. 01. 2008.

PLAMENINTERNATIONAL d.o.o.

HR-34000 Požega, Njemačka 36, HRVATSKA

Uređaj je predviđen za povremeno loženje.



Certificate:

E-30-00021-07

Intermittent burning appliances.

EN 13 240:2001 / A2:2004

Peć na kruta goriva

Roomheaters fired by solid fuel

Typ: **AMG**

Typ: **AMG**

Minimalna udaljenost od zapaljivih materijala:

Minimum distance to adjacent combustible materials: [mm]

Ispred/front: **1200** Bočno/side: **400** Straga/back: **400** Iznad/top: **500**

Koncentracija CO svedenih na 13%O₂:

Emission of CO in combustion products calc. to 13%O₂: **0,41 [%]**

Temperatura dimnih plinova: *Flue gas temperature:* **290 [°C]**

Nazivna snaga: *Nominal output:* **8 [kW]**

Stupanj iskorištenja (gorivo): *Energy efficiency (fuel):* **73,5 [%]**

Drvo i drveni briketi *Wood and coal briquettes*

Tvornički broj: *Serial No:*

Proučite uputstvo za uporabu.

Koristite preporučena goriva.

Read and follow the operating instructions.

Use only recommended fuels.

Gore spomenute vrijednosti vrijede samo u ispitnim uvjetima.

The above mentioned values are valid only in proof conditions.

www.plamen.hr

PLAMENINTERNATIONAL d.o.o.

LJEVAONICA ŽELJEZA I TVORNICA KUĆANSKIH APARATA

HR-34000 POŽEGA, NJEMAČKA 36, TELEFON: (034) 254-600, TELEFAX: (034) 254-710, 254-727

Prva peć Amity je razvijena u suradnji s američkom firmom Cohen and Pech, još 1982. g. te tada ispitana prema jednom od najsveobuhvatnijih i najrigoroznijih industrijskih programa za ispitivanje sigurnosti, tj. prema SAD standardu UL 1482 (Gas and Mechanical Laboratories, Los Angeles).

Peć Glas Amity je proizvod koji je nastao daljnim razvojem tih peći, a koji može na najbolji način udovoljiti Vašim potrebama. Stoga Vas pozivamo da PAŽLJIVO PROČITATE OVE UPUTE, što će Vam omogućiti postizanje najboljih rezultata već kod prve uporabe.

Peć Glas Amity je izrađena iz sivog ljeva. Odljevci su vješto ukrašeni reljefnim ornamentima, te tako daju cijelom proizvodu i vizualno bogat izgled. Peć Glas Amity grije prostoriju pretežno zračenjem topline, a manje putem zagrijavanja zraka na svojoj površini. Grijanje zračenjem posjeduje izuzetne prednosti, jer omogućava čovjeku da se osjeća lagodno kod niže temperature zraka u prostoriji, tj. kod 17° do 18°C. Grijanje zračenjem omogućava uštedu preko 20% energije. Ona predstavlja najefikasniju metodu štednje u grijanju, koja je do sada primjenjivana za slučaj da se toplinska izolacija prostorije ne mijenja.

TEHNIČKI PODACI:

MJERE V x Š x D:	74,5 x 61 x 50 cm
MASA:	109 kg
NAZIVNA SNAGA:	8 kW
IZVEDBA po EN 13 240:	1a
ODVOD DIMNIH PLINOVA - straga:	Ø120 mm
VISINA ODVODA OD PODA:	H=52 cm

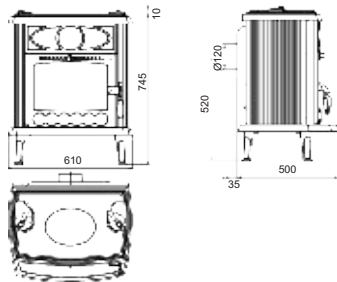

UPUTE ZA POSTAVLJANJE

Peć Glas Amity isporučuje se u kartonskoj kutiji na transportnoj paleti. Poželjno je da se kartonska ambalaža raspakira na mjestu ugradnje peći.

Priključak na dimnjak je sa stražnje strane.

Predpečnjak (104) je potrebno umetnuti na mjesto prema slici na naslovnoj strani.

Neki od mogućih načina priključaka prikazani su na slikama 3, 4 i 5, (stranica 44) a položaji u prostoriji na slici 2.



Slika 1

Najmanji razmak od gornjih temperaturno osjetljivih materijala u (mm).

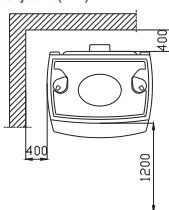

Preporučive mjere podloge u (mm).

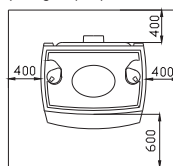

POZOR:
Peć obavezno postaviti na negorivu podlogu!

Slika 2

Prostorni preduvjeti

Ako prostorija predviđena za ugradnju peći ima pod od lako zapaljivog ili temperaturno osjetljivog materijala, peć se mora postaviti na negorivu podlogu. Podlogu treba tako dimenzionirati, da bude veća od tlocrta peći: bočno i straga 40 cm, a s prednje strane 60 cm.

Najmanji razmak od temperaturno osjetljivih materijala bočno i straga je 40 cm.

Temperaturno osjetljivi materijali u direktnom području isijavanja topline, ispred peći moraju imati najmanji razmak 120 cm.

Peć mora biti postavljena na vodoravnu površinu, a prostorija u kojoj je ugrađena, treba imati dovoljnu količinu svježeg zraka za izgaranje.

Ukoliko je u prostoriju ugrađen nekakav aspirator (napa) ili nekakvo drugo trošilo zraka, potrebno je kroz poseban otvor sa zaštitnom mrežom, koja se ne može začepiti, osigurati redovan dotok svježeg zraka.

Priključak na dimnjak

Preporučujemo da za priključak na dimnjak koristite uobičajene (standardne) dimnovodne cijevi i koljena s ugrađenom zaklopkom (klapnom) Ø120 mm. Dimnovodne cijevi (koljena) treba postaviti čvrsto i nepropusno na dimni nastavak peći.

Također ih treba međusobno čvrsto i nepropusno spojiti i čvrsto i nepropusno priključiti na dimnjak. Dimnovodna cijev ne smije zadirati u poprečni presjek dimnjaka.

Prilikom postavljanja peći potrebno je pridržavati se nacionalnih, europskih normi, kao i lokalnih propisa za ovu vrstu uređaja.

UPUTA ZA UPORABU

Prvo loženje

Obzirom da je peć izrađena iz sivog ljeva, potrebno je voditi računa o sklonosti sivog ljeva pucanju radi naglih i nejednolikih toplinskih opterećenja. Zbog toga treba prije prvog loženja nasuti sloj pepela ili pijeska na donju ploču i to tako da prekriju valovita rebra.

Peć nema rost i pepeljaru, a pepeo se uklanja lopaticom i žaračem koje dobijete uz peć.

Pepeo ne treba uklanjati često, više od 2 puta mjesečno, ako ložite kvalitetnim drvima. Bitno je da nivo pepela ne prekriva otvore za ulaz primarnog zraka na bočnim stranicama.

Ovakav proizvod bez rosta i pepeljare daje kvalitetu trajnožarnosti, te vatru nije potrebno gasiti sve do uklanjanja pepela.

Ložite umjerenom vatrom.

Upoznajte se s reguliranjem zraka na Vašoj peći.

Peć je obojana bojom otpornom na visoku temperaturu. Kod prvog loženja ova boja postupno stvrdnjava, pa može doći do dimljenja i karakterističnog mirisa. Zbog toga se pobrinite za dobro provjetranje prostorije.

Kod prvog loženja ne stavljajte nikakve predmete na peć i izbjegavajte dodirivanje obojenih dijelova. Dodirivanjem bi mogla nastati oštećenja na nestvrdnutom sloju boje.

Prikladno gorivo

Peć je predviđena za loženje isključivo drvima i drvenim briketima, tj. gorivom koje ima mali sadržaj pepela, a to su: bukva, grab i breza.

Poželjno je da je gorivo suho, tj. da mu vlažnost ne prelazi 20%. Kod loženja vlažnim drvima nastaje masna čađa koja može izazvati začepljenje dimnjaka.

Ne spaljujte nikakav otpad, posebice plastiku. U mnogim otpadnim materijalima nalaze se škodljive tvari, koje su štetne za peć, dimnjak i okoliš.

Spaljivanje ovih otpadnih materijala zabranjeno je zakonom. Također, ne spaljujte ostatke iverice, budući da iverica sadrži ljepila koja mogu izazvati pregrijanje peći.

Preporuka za količinu goriva koja se dodaje jednokratno:

Cijepana drva (dužine ~33cm) 2 do 3 komada cca 2,5 - 5 kg

Drveni briketi 2 komada cca 2 - 4 kg

Kod veće količine goriva može se dogoditi da staklo ne ostane potpuno čisto.

Loženje i normalan pogon

Za potpaljivanje vatre savjetujemo novinski papir sa sitnim suhim drvima. Na to stavite 2 do 3 komada sitnije cijepanih drva. Regulator na gornjoj ploči zatvorite, a regulator na vratima otvorite potpuno.

Kod potpaljivanja peći ostavite vrata ložišta malo otvorena (4-5 min) i tako izbjegavate rošenje stakla. Dok se vatra ne razgori ne ostavljajte peć bez nadzora, kako biste mogli kontrolirati vatru.

Kada se vatra dobro razgori otvorite regulator na gornjoj ploči i zatvorite vrata. Izbjegavajte odjednom stavljati previše goriva. Na stvorenu osnovnu žar najbolje je staviti gorivo u dva sloja (nivoa).

U normalnom pogonu vrata trebaju biti zatvorena, osim kod dodavanja goriva.

Ako imate ugrađenu zaklopku u dimovodnoj cijevi, držite ju potpuno otvorenu, dok se vatra ne razgori.

Kod peći je osigurano konstrukcijskim rješenjem, da staklo na vratima bude uvijek čisto. Staklo se može začađiti ako je loše izgaranje. Mogući uzroci lošeg izgaranja su:

- loš dimnjak
- prigušen dovod zraka (tj. zatvoren regulator na vratima ložišta i dovod zraka na gornjoj ploči)
- neodgovarajuće gorivo
- ubačena prevelika količina goriva

Staklo će se začađiti, ako preko noći potpuno zatvorite regulator da biste ujutro imali vatru. Stoga preporučamo da regulator nikada ne zatvorite potpuno.

Pritvorite ih toliko koliko je potrebno da staklo bude čisto, a da ujutro imate toplu peć i dovoljno žari za nastavak gorenja. Uz to savjetujemo da za preko noći stavite i 1 ili 2 krupnija komada goriva.

Vodite računa da su dijelovi peći vrući, te da peć smiju koristiti samo odrasle osobe.

KORISTITE ZAŠTITNU RUKAVICU!

Za potpaljivanje vatre nikad ne koristite špirit, benzin ili neko drugo tekuće gorivo. Ne čuvajte nikakve zapaljive tekućine u blizini peći!

Reguliranje snage

Za reguliranje snage potrebno je nešto iskustva, budući da različiti faktori mogu na to utjecati, kao npr. podtlak dimnjaka i svojstva goriva. Koristite naše savjete, kako biste što lakše naučili rukovati Vašom peći.

Snaga se regulira pomoću regulatora primarnog zraka na gornjoj ploči i regulatora sekundarnog zraka na vratima ložišta.

Snaga peći ovisna je i o podtlaku u dimnjaku (vući dimnjaka). Kod vrlo velikog podtlaka u dimnjaku preporučamo, da ga smanjite pomoću zaklopke na dimovodnim cijevima, kako biste mogli normalno regulirati snagu pomoću regulatora zraka. Za ispravno korištenje regulatora zraka potrebno je malo iskustva. Zbog toga iskoristite naše savjete kako biste što lakše naučili rukovati Vašom peći.

Namještanje regulatora za zrak, za nazivnu snagu od 8 kW:

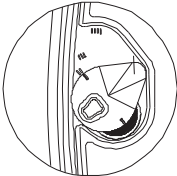
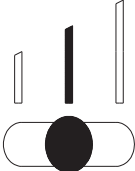
Regulatori primarnog zraka (klapne na gornjoj ploči)	Regulator sekundarnog zraka (ručica na vratima)
položaj II ili manje 	položaj na sredini 

Namještanje regulatora za zrak, za minimalnu snagu:

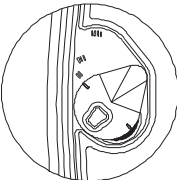
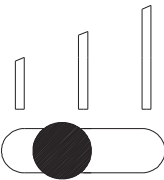
Regulatori primarnog zraka (klapne na gornjoj ploči)	Regulator sekundarnog zraka (ručica na vratima)
otvoreno 3-4 mm 	položaj na 1/3 

Loženje u prijelaznom razdoblju

Kod loženja u prijelaznom razdoblju (kada su vanjske temperature više od 15° C) može se dogoditi da u dimnjaku nema podtlaka (dimnjak ne vuče). U tom slučaju pokušajte potpaljivanjem dimnjaka ostvariti potreban podtlak. Ako u tome ne uspijete savjetujemo Vam da odustanete od loženja. Korisno je prilikom podpaljivanja vatre otvoriti prozor ili vrata prostorije da se izjednači tlak zraka s vanjskim.

Njega i čišćenje peći

Nakon svake sezone grijanja potrebno je peć, dimnovodne cijevi i dimnjak očistiti od naslaga čađe. Ako se zanemari redovita kontrola i čišćenje povećava se opasnost od požara u dimnjaku. U slučaju pojave vatre u dimnjaku postupite na slijedeći način:

- ne upotrebljavajte vodu za gašenje
- zatvorite sve dolaze zraka u peć i dimnjak
- nakon što se vatra ugasila pozovite dimnjačara da pregleda dimnjak
- pozovite servisnu službu, odnosno proizvođača da pregleda peć

Peć je obojana bojom otpornom na visoke temperature. Nakon što se boja zapeče (nakon drugog ili trećeg loženja), mogu se sve plohe peći čistiti lagano navlaženom krpom za čišćenje.

Nakon dulje upotrebe boja može izbljedjeti iznad ložišta. Ova se mjesta mogu naknadno obojati bojom otpornom na visoke temperature.

Odgovarajuću boju možete nabaviti u specijaliziranim trgovinama. Staklo na vratima peći možete očistiti uobičajenim sredstvima za pranje prozorskog stakla.

Ako se za vrijeme rada peći pojave bilo kakve smetnje (kao na pr. dimljenje), obratite se Vašem dimnjačaru ili najbližem servisu.

Bilo kakve zahvate na peći smiju raditi samo ovlaštene osobe, a ugrađivati se smiju samo originalni rezervni dijelovi.

Jamstvo

Jamstvo vrijedi samo u slučaju kada se peć koristi u skladu s ovim tehničkim uputama.

Mogućnost grijanja prostora

Veličina grijanog prostora zavisna je o načinu grijanja i toplinskoj izolaciji prostora.

Za grijanje pojedinačnim izvorima topline nazivne toplinske snage 8 kW, moguće je zavisno o uvjetima grijanja zagrijati:

kod povoljnih uvjeta	160 m ³
kod manje povoljnih uvjeta	105 m ³
kod nepovoljnih uvjeta	75 m ³

Povremeno grijanje ili grijanje s prekidima treba smatrati manje povoljnim ili čak nepovoljnim uvjetima grijanja.

Izbor dimnjaka i osnovni tehnički podaci

Za dimenzioniranje dimnjaka prema DIN 4705 vrijede slijedeći podaci:

Nazivna toplinska snaga u [kW]	8	kW
Maseni protok dimnih plinova (m)	8,06	g/s
Srednja temperatura dimnih plinova	290	°C
Najmanji podtlak dimnjaka [p] kod nazivne toplinske snage	0,12	mbar
Najmanji podtlak dimnjaka [p] pri 0,8 strukoj nazivnoj toplinskoj snazi	0,10	mbar

Još jedanput ono najvažnije:

- Prilikom loženja dodajte samo onu količinu goriva koja odgovara potrebnoj toplinskoj snazi u tom trenutku.
- Kod dodavanja goriva regulatori na gornjoj ploči trebaju biti zatvoreni.
- Nakon dodavanja goriva regulatore zraka dovoljno otvorite dok se vatra dobro ne razgori. Tek tada možete staviti regulator u položaj koji odgovara željenoj toplinskoj snazi.
- U potpunosti se pridržavajte tehničkih uputa, a naročitu pozornost obratite da regulatore zraka postavite u pravilan položaj i tako osigurate čisto izgaranje goriva, te čisto staklo.
- Peć postavite u prostoriju odgovarajuće veličine tako da potreba topline odgovara nazivnoj snazi peći.
- Izbjegavajte rad peći kod minimalne snage. Preko noći ostavite regulatore otvorene toliko koliko je potrebno da u jutro imate dovoljnu osnovnu žar, te da bez problema možete uspostaviti novu vatru. Za to morate imati ponovo suha i sitna drva.

Rezervni dijelovi - pribor (stranica 44, slika 6):

Poz. br.	Naziv dijela	Oznaka dijela
101	Ploča donja	AM-101
104	Predpečnjak	AM-104
105	Začelje	AM-105
106.1	Štit začelja	AM-106.1
107	Bočnica lijeva i desna	AM-107
108	Bočni uložak desni	AM-108
109	Bočni uložak lijevi	AM-109
110	Zadnji uložak desni	AM-110
111	Zadnji uložak lijevi	AM-111
132	Horizontalni dimni nastavak Ø120	AM-132
151	Noga	AM-151
152	Prednjica	AM-152
153	Vrata sa staklom	AM-153
154	Regulator zraka	AMG-154
155	Ploča pokrovnna	AM-155
156	Štitnik stakla	AM-156
157	Elipsa	AM-157
158	Usmjerivač zraka	AM-158
159	Usmjerivač primarnog zraka D	AM-159
160	Usmjerivač primarnog zraka L	AM-160
201	Toplinski štit gornji	AM-201
202	Toplinski štit donji	AM-202A
216	Pritezna navojna šipka M8	AM-216A
310	Staklo vrata	AMG-310
380	Klizač regulatora sekundarnog zraka	AMG-380
381	Ručica regulatora	K-033
384	Ručka vrata ložišta (komplet)	AMG-384
	Pribor:	
210	Lopatica za čišćenje	UP-27-02-000
392	Žarač i rukohvat	
397	Zaštitna rukavica logo PLAMEN	

**ZADRŽAVAMO PRAVO NA PROMJENE KOJE NE UTJEČU NA
FUNKCIONALNOST I SIGURNOST APARATA!**

SLO IZJAVA O PRIMERNOSTI

Izjavljamo, da je ta izdelek odgovarja bistvenimi zahtevam EN 13 240:2001/A2:2004,
ter ima **CE** oznako, v skladu z direktivo 89/106 EEC

Požega, 21.01.2008.

PLAMENINTERNATIONAL d.o.o.

HR-34000 Požega, Njemačka 36, HRVATSKA

Naprava je za povremeno kurjenje.



Certificate:

E-30-00021-07

Intermittent burning appliances

EN 13 240:2001 / A2:2004

Peč na trda goriva

Roomheaters fired by solid fuel

Typ: **AMG**

Typ: **AMG**

Minimalna razdalja od vnetljivih materialov:

Minimum distance to adjacent combustible materials: [mm]

Spredaj/front: **1200** Bočno/side: **400** Zadaj/back: **400** Iznad/top: **500**

Koncentracija CO v okviru 13%O₂:

Emission of CO in combustion products calc. to 13%O₂: **0,41 [%]**

Temperatura dimnih plinov: *Flue gas temperature:* **290 [°C]**

Nazivna jakost: *Nominal output:* **8 [kW]**

Stopnja izkoriščenja (gorivo): *Energy efficiency (fuel):* **73,5 [%]**

Les in lesni briketi *Wood and wood briquettes*

Tovarniška številka: *Serial No:*

Preberite navodila za uporabo.

Uporabljajte priporočena goriva.

Read and follow the operating instructions.

Use only recommended fuels.

Zgoraj navedene vrednosti veljajo samo v testnih pogojih.

The above mentioned values are valid only in proof conditions.

www.plamen.hr

PLAMENINTERNATIONAL d.o.o.

LJEVAONICA ŽELJEZA IN TVORNICA KUČANSKIH APARATA

HR-34000 POŽEGA, NJEMAČKA 36, TELEFON: (034) 254-600, TELEFAX: (034) 254-710, 254-727

Prva peč Amity je razvita ob sodelovanju ameriškega podjetja Cohen and Pech leta 1982. Takrat je bila tudi preskušena po enem izmed najbolj vseobsegajočem in najbolj rigoroznem industrijskem programu za preskušanje varnost, to je po ZDA standardu UL 1482 (Gas and Mechanical Laboratories, Los Angeles).

Peč Glas Amity je izdelek, ki nastal v nadaljnjem razvoju the peči in ki lahko na najboljši način zadovolji Vaše potrebe. Zato Vam priporočamo, da NATANČNO PREBERETE TA NAVODILA, kar Vam bo pomagalo pri doseganju najboljših rezultatov že pri prvi uporabi.

Peč Glas Amity je izdelana iz sivega liva. Odливki so umetelno okrašeni z reliefnimi ornamentami, kar prispeva k vizualno bogatejšemu videzu celotnega proizvoda.

Peč Glas Amity greje prostor pretežno z oddajanjem toplote, manj pa s segrevanjem zraka na svoji površini. Gretje z oddajanjem toplote ima izjemne prednosti, ker ljudem omogoča prijetno počutje tudi pri nižji temperaturi zraka v prostoru, tudi ko je temperatura od 17 do 18°C. Gretje z oddajanjem toplote omogoča najmanj 20 odstotni prihranek energije. To pa je tudi najučinkovitejša metoda za prihranek pri gretju, ki je bila do zdaj uporabljana v primeru, če se toplotna izolacija prostora ne spremeni.

TEHNIČNI PODATKI:

MERE V x Š x G:	74,5 x 61 x 50 cm
TEŽA:	109 kg
NAZIVNA MOČ:	8 kW
IZVEDBA po EN 13 240:	1a
ODVOD DIMNIH PLINOV - od zadaj:	Ø120 mm
VIŠINA ODVODA OD TAL:	H=52 cm

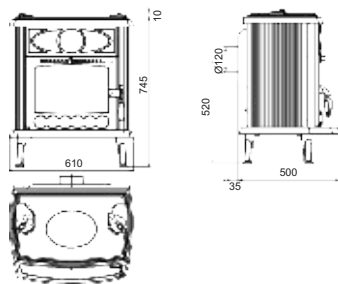

NAVODILO ZA NAMESTITEV

Peč Glas Amity dobavljamo v kartonski škatli na transportni paleti. Priporočamo, da kartonsko embalažo razpakirate na kraju vgradnje kamina/peči.

Priključitev na dimnik je možen z zadnje strani.

Element, ki ga postavimo pred peč (104) vstavimo na mesto, kot je prikazano na sliki na naslovni strani.

Drugi možni načini priključitve so prikazani na slikah 3, 4 in 5, (stran 44) namestitev v prostoru pa na sliki 2.

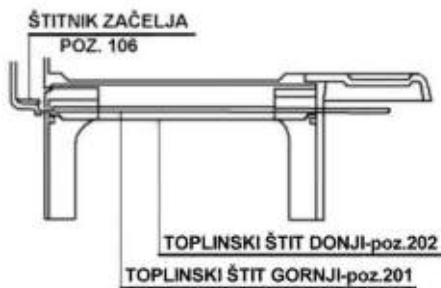

Slika 1

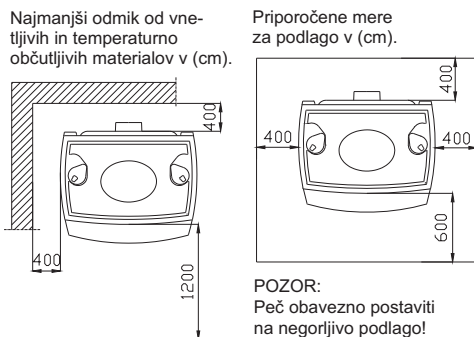

Slika 2

Prostorni predpogoji

Če so v prostoru, ki je predviden za vgradnjo kamina/peči, tla narejena iz vnetljivega ali temperaturno občutljivega materiala, morate peč postaviti na nevnetljivo podlago. Dimenzije podlage morajo biti večje od tlorisa peči: na stranski in zadnji strani 40 cm, na sprednji strani 60 cm.

Najmanjši odmik od temperaturno občutljivih materialov na bočni in zadnji strani mora biti 40 cm.

Temperaturno občutljivi materiali v direktnem področju toplotnega sevanja s sprednje strani peči morajo biti odmaknjeni najmanj 120 cm.

Peč mora biti postavljena na vodoravno površino. Zaradi izgorevanja mora biti v prostoru, v katerem bo vgrajena peč, dovolj svežega zraka.

Če je v prostoru vgrajen aspirator (napa) ali kakšen drugačen uporabnik zraka, morate skozi posebno odprtino z zaščitno mrežo, ki pa se ne more zamašiti, zagotoviti reden dotok svežega zraka.

Dimni priključek

Priporočamo da za dimni priključek uporabite običajne (standardne) dimovodne cevi in kolena z vgrajeno zaklopko Ø 120 mm.

Prilikom postavljanja peči potrebno je pridržavati se lokalnih propisa za ovu vrstu uređaja.

Dimne cevi (kolena) morate trdno in nepropustno namestiti na dimni nastavek na peči. Cevi morate med seboj tesno in neprepustno spojiti in jih tesno in neprepustno priključiti na dimnik. Dimna cev ne sme segati v poprečni presek dimnika.

Pri postavljanju peči se moramo pridrževati lokalnih, nacionalnih in evropskih norm glede tovrstnih naprav.

NAVODILA ZA UPORABO

Prvo kurjenje

Glede na to, da je peč izdelana iz sivega liva, morate upoštevati lastnosti sivega liva, ki lahko razpoka zaradi naglih in neenakomernih toplotnih obremenitev. Zaradi tega morate pred prvim kurjenjem na spodnjo ploščo nasuti plast pepela ali peska tako, da bodo prekrita valovita rebra.

Peč nima rosta in pepelnika, pepel pa odstranujemo z lopatko in grebljice, ki ga dobite skupaj s pečjo. Pepel ni potrebno odstranjevati pre pogosto oziroma več kot dvakrat mesec, če kurite s kvalitetnimi drvi. Pri tem je pomembno, da nivo pepela ne prekriva odprtine za vstop primarnega zraka na bočnim straneh.

Takšen proizvod brez rosta in pepelnika omogoča kvaliteten trajen žar, zato ognja ni potrebno gasiti vse do odstranitve pepela.

Kurite zmeren ogenj.

Seznajte se z reguliranjem zraka v Vaši peči.

Peč je prebarvana z barvo, ki je odporna proti visokim temperaturam. Pri prvem kurjenju se ta barva postopno strjuje, zato se lahko pojavi dim in značilen vonj. Zaradi tega poskrbite za dobro prezračevanje prostora.

Pri prvem kurjenju ne smete dati nikakršnih predmetov na kamin, prav tako se ne dotikajte prebarvanih delov. Zaradi dotikov bi lahko nastale poškodbe na nestrjeni plasti barve.

Primerno gorivo

Peč glas je predvidena za kurjenje z drvimi in lesenimi briketi, oziroma s kurjavo, pri katerih nastaja malo pepela. Za to je primerna bukev, gaber in breza.

Priporočljivo je kuriti s suhim gorivom, oziroma takšnim, ki ima do 20 % vlage. Pri kurjenju z vlažnimi drvni nastajajo mastne saje, ki lahko zamašijo dimnik.

Ne kurite odpadkov, še posebej ne plastike. V mnogih odpadnih materialih se nahajajo škodljive snovi, ki so škodljive za kamin, dimnik in okolje.

Sežiganje teh odpadnih materialov je prepovedano z zakonom.

Ne sežigajte ostankov iverk, ker iverke vsebujejo lepila, zaradi katerih lahko pride do pregrevanja kamina.

Priporočena količina goriva, ki ga lahko naenkrat naložimo, je:

Nasekana drva (dolžina ~33cm) 2 do 3 kosa cca 2,5 - 5 kg

Leseni briketi 2 kosa cca 2 - 4 kg

Zaradi večje količine goriva se lahko zgodi, da steklo ne ostane popolnoma čisto.

Kurjenje in normalen zagon

Za podnetenje uporabljajte časopisni papir in trske. Na to naložite 2 do 3 kosa drobneje nasekanih drv. Regulatorje na zgornji plošči zaprite, regulator na vratcih pod popolnoma odprite.

Pri podnetanju peči pustite vratca za kurišče priprta (4-5 min), s čimer boste preprečili rošenje stekla. Dokler se ogenj ne razgori, ne puščajte peči brez nadzora, da boste lahko kontrolirati ogenj.

Ko se ogenj dobro razgori, odprite regulatorje na zgodnji plošči in zaprite vratca. Naenkrat ne smete naložiti preveč goriva. Na nastalo osnovno žerjavico je priporočljivo naložiti gorivo v dveh plasteh (nivojih).

Pri normalnem zagonu morajo biti vratca zaprta, razen pri dodajanju goriva.

Če imate vgrajeno loputo v dimni cevi, naj bo popolnoma odprta, dokler se ogenj ne razgori.

Pri peči je s konstrukcijskimi rešitvami zagotovljeno, da so stekla na vratih vedno čista. Steklo lahko postane sajasto samo pri slabem izgorevanju. Možni razlogi za slabo izgorevanje so:

- silab dimnik
- pridušen dovod zraka (zaprt regulator nad vratci kurišča in dovoda na zgornji plošči)
- neustrezno gorivo
- naložena prevelika količina goriva

Steklo bo postalo sajasto tudi, če čez noč popolnoma zaprete regulatorje, da bi zjutraj še imeli ogenj. Zaradi tega priporočamo, da regulatorje nikoli popolnoma ne zaprete. Priprite jih samo toliko, kolikor je potrebno, da bo steklo ostalo čisto, zjutraj pa boste imeli toplo peč in dovolj žerjavice za daljne kurjenje. Poleg tega svetujemo, da preko noči naložite tudi 1 ali 2 debelejša kosa goriva.

Deli peči so vroči, zato lahko s pečjo rokujejo samo odrasle osebe.

KORISTITE ZAŠTITNU ROKAVICO!

Za podnetanje ognja nikoli ne uporabljajte špirta, bencin ali kakšnega drugega tekočega goriva. V bližini peči ne hranite nikakršnih vnetljivih tekočin!

Reguliranje moči

Za reguliranje peči moramo imeti nekaj izkušenj, ker lahko na to vplivajo razni faktorji, na primer podtlak v dimniku in lastnosti goriva. Upoštevajte naše nasvete za čim lažje rokovanje z Vašo pečjo.

Moč reguliramo s pomočjo regulatorja za primarni zrak na zgornji plošči in regulatorja za sekundarni zrak na vratcih kurišča.

Moč peči je odvisna tudi od podtlaka v dimniku (vleki dimnika). Če je v dimniku zelo visok podtlak, priporočamo, da ga zmanjšate s pomočjo lopute na dimnih ceveh, da boste lahko normalno regulirali moč s pomočjo regulatorja za zrak. Za pravilno uporabo regulatorja za zrak morate imeti nekaj izkušenj. Zato upoštevajte naše nasvete, da se boste lažje naučili upravljati z Vašo pečjo.

Nastavite regulatorja za zrak za nazivno moč 8 kW:

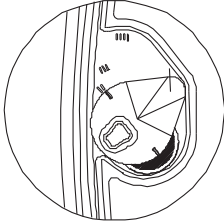
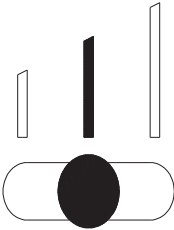
Regulatorji za primarni zrak (lopute na zgornji plošči)	Regulator za sekundarni zrak (ročica na vratcih)
<p data-bbox="188 411 445 443">položaj II ali manj</p> 	<p data-bbox="686 411 927 443">položaj na sredini</p> 

Nastavitev regulatorja za zrak za minimalno moč:

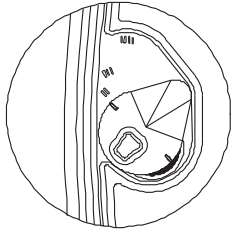
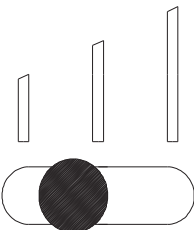
Regulatorji za primarni zrak (lopute na zgornji plošči)	Regulator za sekundarni zrak (ročica na vratcih)
<p data-bbox="224 935 416 967">odprto 3-4mm</p> 	<p data-bbox="710 935 911 967">položaj na 1/3</p> 

Kurjenje v prehodnem obdobju

Pri kurjenju v prehodnem obdobju (ko so zunanje temperature višje od 15 °C) se lahko zgodi, da v dimniku ni podtlaka (dimnik ne vleče). V takšnem primeru poskušajte s podnetanjem ustvariti v dimniku podtlak. Če vam to ne uspe, Vam svetujemo, da odnehate od kurjenja. Priporočamo, da pri kurjenju ognja odprete okno ali vrata v prostoru, da se boste izenačila notranji in zunanji tlak zraka.

Nega in čiščenje peči

Po vsaki sezoni gretja je treba peč in dimovodne cevi in dimnik očistiti od saj. Posledica zanemarjanja rednih kontrol in čiščenja je večja nevarnost za nastanek požara v dimniku. Če začne v dimniku ogreti, postopajte na naslednji način:

- za gašenje ne uporabite vode
- zaprite vse dovode zraka v peč in dimnik
- ko se ogenj ugasne, pokličite dimnikarja, naj pregleda dimnik
- pokličite servisno službo, oziroma proizvajalca, naj pregleda peč

Peč je prebarvana z barvo, ki je odporna zoper visoke temperature. Ko se barva zapeče (po drugem ali tretjem kurjenju), lahko vse plošče na kaminu čistimo z vlažno krpo za čiščenje.

Po daljši uporabi lahko barva nad kuriščem zbledi. Ta mesta lahko naknadno prebarvamo z barvo, ki je odporna na visoke temperature. Ustrezno barvo lahko nabavite v specializiranih trgovinah. Steklo na vratih kamina lahko očistite s sredstvom za pranje oken.

Če se med delovanjem kamina pojavijo kakršnekoli motnje (na primer zakajenost), se obrnite na Vašega dimnikarja ali v najbližji servis.

Kakršnekoli posege na peči lahko opravljajo samo pooblaščen osebe, vgradijo pa se lahko samo originalni rezervni deli.

Jamstvo

Jamstvo velja samo v primeru, če peč uporabljate v skladu s temi tehničnimi navodili.

Možnosti gretja prostora

Velikost gretega prostora je odvisna od načina gretja in toplotne izolacije prostora

Z gretjem s posameznimi viri toplote nazivne toplotne moči 8 kW je odvisno od grelnih pogojev segreti:

pri ugodnih pogojih	160 m ³
pri manj ugodnih pogojih	105 m ³
pri neugodnih pogojih	75 m ³

Občasno gretje ali gretje s prekinitvami je uvrščeno med manj ugodne ali celo neugodne grelne pogoje.

Izbor dimnika in osnovni tehnični podatki

Za dimenzioniranje dimnika po DIN 4705 veljajo naslednji podatki:

Nazivna toplotna moč [kW]	8	kW
Pretok mase dimnih plinov (m)	8,06	g/s
Srednja temp. dimnih plinov	290	°C
Najmanjši podtlak dimnika [p] pri nazivni toplotni moči	0,12	mbar
Najmanjši podtlak dimnika [p] pri 0,8 kratni pri nazivni toplotni moči	0,10	mbar

Še enkrat tisto najpomembnejše:

- Pri nalaganju goriva dodajte samo tolikšno količino goriva, ki ustreza potrebni toplotni moči v tem trenutku.
- Pri dodajanju goriva morajo biti regulatorji na zgornji plošči zaprti.
- Ko ste naložili gorivo, odprite regulatorje za zrak, dokler se ogenj dobro ne razgori. Šele nato nastavite regulatorje na pozicijo, ki ustreza zeleni toplotni moči.
- Popolnoma se pridržujte tehničnih navodil, posebej pa morate biti pozorni na to, da naravnate regulatorje za zrak na pravilno pozicijo, kar bo omogočilo čisto (popolno) izgorevanje goriva ter čisto steklo.
- Peč namestite v ustrezno velik prostor, za katerega zadostuje nazivna moč peči.
- Izogibajte se delovanja pri minimalni moči. Čez noč pustite regulatorje odprte toliko, kot je potrebno, da boste zjutraj imeli dovolj osnovne žerjavice in da boste brez težav vzpostavili nov ogenj. Za to morate znova pripraviti suha in drobna drva.

Rezervni deli - pribor (stran 44, slika 6):

POZ. ŠTEVILKA	NAZIV DELA	OZNAKA DELA
101	Spodnja plošča	AM-101
104	Element pred pečjo	AM-104
105	Začelje	AM-105
106.1	Ščit začelja	AM-106.1
107	Stranica leva in desna	AM-107
108	Stranski vložek desni	AM-108
109	Stranski vložek levi	AM-109
110	Zadnji vložek desni	AM-110
111	Zadnji vložek levi	AM-111
132	Horizontalni dimni nastavek Ø120	AM-132
151	Noga	AM-151
152	Sprednji del	AM-152
153	Vrata s steklom	AM-153
154	Regulator zraka	AMG-154
155	Plošča prekrivna	AM-155
156	Ščitnik stekla	AM-156
157	Elipsa	AM-157
158	Usmerjevalec zraka	AM-158
159	Usmerjevalec primarnega zraka D	AM-159
160	Usmerjevalec primarnega zraka L	AM-160
201	Toplotni ščit zgornji	AM-201
202	Toplotni ščit spodnji	AM-202A
216	Pritezna navojna palica M8	AM-216A
310	Steklena vrata	AMG-310
380	Drsnik regulatorja sekundarnega zraka	AMG-380
381	Ročka regulatorja	K-033
384	Ročica za vrata kurišča	AMG-384
	Pribor:	
210	Lopatica za čiščenje	UP-27-02-000
392	Ročaj in grebljica	
397	Zaščitna rokavica logo PLAMEN	

PRIDRŽUJEMO SI PRAVICO DO SPREMENB, KI NE VPLIVAJO NA FUNKCIONALNOST IN VARNOST APARATA!



PROHLÁŠENÍ O TOTOŽNOSTI

Prohlašujeme, že tento výrobek uspokojuje základní požadavky EN 13 240: 2001/A2:2004, a má  označení, v souladu s nařízením 89/106 EEC.

Požega, 21.01.2008

PLAMENINTERNATIONAL d.o.o.

HR-34000 Požega, Njemačka 36, HRVATSKA

Zařízení pro stáložárny topení.



Certificate:

E-30-00021-07

Intermittent burning appliances

EN 13 240:2001 / A2:2004

Kamna na tuhá paliva

Roomheaters fired by solid fuel

Typ: **AMG**

Typ: **AMG**

Minimální vzdálenost od hořlavých materiálů:

Minimum distance to adjacent combustible materials: [mm]

Vepředu/front: **1200** Bočně/side: **400** Vzadu/back: **400** Nad/top: **500**

Koncentrace CO svedena na 13%O₂:

Emission of CO in combustion products calc. to 13%O₂: **0,41 [%]**

Teplota kouřových plynů: *Flue gas temperature:* **290 [°C]**

Výkon: *Nominal output:* **8 [kW]**

Stupeň využití (palivo): *Energy efficiency (fuel):* **73,5 [%]**

Dřevo a dřevěné brikety *Wood and wood briquettes*

Výrobní číslo: *Serial No :*

Přečtěte návod k použití.

Používejte doporučená paliva.

Read and follow the operating instructions.

Use only recommended fuels.

Výše uvedené hodnoty platí pouze ve zkušebních podmínkách.

The above mentioned values are valid only in proof conditions.

www.plamen.hr

PLAMENINTERNATIONAL d.o.o.

SLÉVÁRNA ŽELEZA A TOVÁRNA PŘÍSTROJŮ PRO DOMÁCNOST

CHR-34000 POŽEGA, NJEMAČKA 36, TELEFON: (034) 254-600, TELEFAX: (034) 254-710, 254-727

První kamna Amity byla vyvinutá ve spolupráci s americkou firmou Cohen and Pech, již v roce 1982 a vyzkoušená dle jednoho z nejobsáhlejších a nejrigoróznějších průmyslových programů pro bezpečnostní zkoušky, tj. dle USA standardu UL 1482 (Gas and Mechanical Laboratories, Los Angeles).

Kamna Glas Amity je výrobek, který vznikl dalším vývojem těchto kamen, výrobek, který může co nejlépe uspokojit Vaše potřeby. Proto Vás vyzýváme, abyste si **POZORNĚ PŘEČETLI TENTO NÁVOD**, což Vám pomůže dosáhnout nejlepších již při prvním použití.

Kamna Glas Amity jsou vyrobená ze šedivé litiny. Odličky jsou zručně ozdobeny reliéfními ornamenty a tak dávají celému výrobku i vizuálně bohatý vzhled.

Kamna Glas Amity ohřívají místnosti převážně vyzařováním tepla, a méně ohříváním vzduchu na svém povrchu. Ohřívání vyzařováním má výjimečnou přednost, protože umožňuje člověku, aby se cítil příjemně i při nižší teplotě vzduchu v místnosti, tj. při 17° až 18°C. Zahřívání vyzařováním umožňuje úsporu přes 20% energie. Ta představuje nejefektivnější metodu úspory při topení, která se doposud používala v případě, kdy se tepelná izolace místnosti neměnila.

TECHNICKÉ ÚDAJE:

ROZMĚRY V x Š x D:

HMOTA:

VÝKON:

PROVEDENÍ dle EN 13 240:

ODVOD KOUŘOVÝCH PLYNŮ – zezadu:

VÝŠKA NA PŘEDNÍ STRANĚ

– OD PODLAHY:

74,5 x 61 x 50 cm

109 kg

8 kW

1a

Ø120 mm

H=52 cm

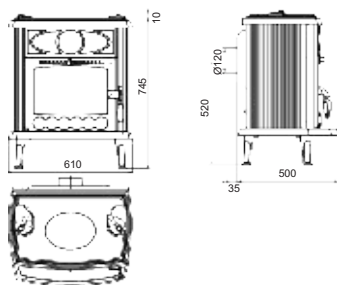

NÁVOD K MONTÁŽI

Kamna Glas Amity se dodávají v kartonové krabici na dopravní paletě. Je žádoucí, aby se kartonový obal rozbil na místě, kde budou kamna postavena.

Přípojka na komín se nachází na zadní straně.

Přední popelník (104) je nutno připevnit na místo dle obrázku na titulní straně.

Některé z možných způsobů připojení jsou znázorněny na obrázcích 3, 4 a 5 (stránka 44), a polohy v místnosti na obrázku 2.

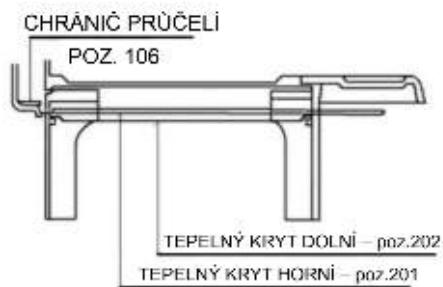

OBRÁZEK 1

Minimální vzdálenost od hořlavých a na teplotu citlivých materiálů v (mm).

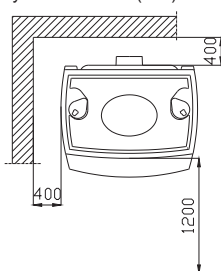

Doporučené míry podložky v (mm).

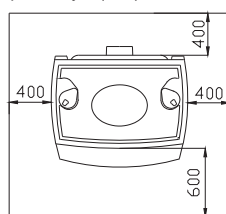

POZOR:
Krb nutno postavit na ohnivzdornou podložku!

OBRÁZEK 2

Prostorové podmínky

Pokud místnost předpokládaná pro vestavbu kamen má podlahu od hořlavého nebo na teplotu citlivého materiálu, kamna se musí postavit na ohnivzdornou podložku. Rozměry podložky musí být větší než je půdorys kamen. Z bočních stran a zezadu 40 cm a z přední strany 60 cm.

Nejmenší vzdálenost od materiálů citlivých na teplotu musí být z bočních stran a zezadu 40 cm.

Materiály citlivé na teplotu v přímé oblasti vyzařování tepla, před kamny, musí být vzdáleny minimálně 120 cm.

Kamna musí být postavena na vodorovnou plochu, a místnost ve které se instalují, musí mít dostatečné množství čerstvého vzduchu pro spalování.

Pokud se v místnosti nachází nějaký aspirátor (digestoř) nebo nějaký jiný spotřebič vzduchu je nutné skrz zvláštní otvor s ochranou mřížkou, která se nemůže ucpat, zajistit přívod čerstvého vzduchu.

Připojení ke komínu

Doporučujeme pro připojku ke komínu použít obvyklé (standardní) kouřové roury a kolena s vestavenou záklopkou Ø 120 mm.

Kouřové roury (kolena) se musí spojit pevně a těsně na komínovou přípojku kamen. Také se musí vzájemně spojit pevně a těsně a rovněž tak pevně a těsně je nutno je spojit ke komínu. Kouřová roura nesmí zasahovat do příčného průřezu komína.

Při zapojování kamen je nutné dodržovat lokální, národní a evropské normy pro tento druh zařízení.

NÁVOD K POUŽITÍ

První topení

Vzhledem k tomu, že jsou kamna vyrobena ze šedivé litiny, je nutné počítat s tím, že šedivá litina může puknout při náhlých a nevyrovnaných teplotních zatíženích. Kvůli tomu je nutné před prvním zatopením nasypat vrstvu popele nebo písku na dolní desku a to tak, aby překryla vlnitá žebra.

Kamna nemají rošt a popelník, a popel se odstraňuje lopatkou a pohrabáčem, které dostanete při koupi kamen. Popel není třeba odstraňovat často, stačí dvakrát měsíčně, pokud topíte kvalitním dřevem. Důležité je, aby popel nezakrýval otvory pro přívod primárního vzduchu na bočních stranách.

Tento výrobek bez roštu a vnitřního popelníku dává kvalitu stáložáru a oheň není třeba hasit až do samotného vybírání popele.

Udržujte mírný oheň. Seznamte se s regulací vzduchu ve Vašich kamnech.

Kamna jsou natřená barvou, která je odolná vůči vysoké teplotě. Při prvním zatopení tato barva postupně tvrdne a může začít kouřit včetně charakteristického pachu. Kvůli tomu dohlédněte, aby místnost byla dobře provětrána.

Při prvním zatopení nedávejte na kamna žádné předměty a vyhýbejte se dotyku s natřenými díly kamen. Při dotyku by mohlo dojít k poškození na neztvrdlé vrstvě barvy.

Doporučené palivo

Kamna jsou určena k topení výhradně dřevem a dřevěnými briketami, tj. palivem, které má malý obsah popele, a to jsou: bukva, habr a bříza.

Žádoucí je, aby dřevo bylo suché, tj. aby jeho vláhla nepřesahovala 20%. Při topení vlhkým dřevem se vytváří mastné saze, které mohou způsobit ucpání komínu.

Nespalujte žádný odpad, obzvláště umělé hmoty. V mnohých odpadových materiálech se nacházejí škodlivé látky, které jsou nebezpečné pro kamna, komín a životní prostředí.

Spalování těchto odpadových materiálů je zakázáno ze zákona. Rovněž nespalujte zbytky třísky, neboť tříska obsahuje lepidla, která mohou vyvolat přehřátí kamen.

Doporučené množství paliva, které se přikládá jednorázově:

Nasekané louče (délka ~ 33 cm)	2 až 3 kusy	cca 2,5 - 5 kg
Dřevěné brikety	2 kusy	cca 2 - 4 kg

Při přiložení většího množství paliva se může stát, že sklo nezůstane úplně čisté.

Topení a normální provoz

Při zapalování ohně doporučujeme použít novinový papír s drobnými suchými tříštičkami. Na to dejte 2 až 3 kusy drobné nasekaných louček. Regulátory na horní desce zavřete, a regulátor na dvířkách otevřete úplně.

Při zapalování ohně nechte dvířka ohniště trochu otevřená (4 – 5 min.) a tak se vyhnete orosení skla. Dokud se oheň nerozhoří a nerozplápolá nenechávejte kamna bez dozoru, abyste měli oheň pod kontrolou.

Až se oheň dobře rozhoří, otevřete regulátory na horní desce a zavřete dvířka. Vyhybejte se tomu, abyste najednou přikládali hodně dříví. Na vytvořený základní žár je nejlépe přikládat palivo ve dvou vrstvách (na dvou úrovních).

Při normálním provozu musí být dvířka zavřená, kromě chvíle, kdy přikládáte.

Pokud máte vestavěnou záklopku v kouřové rouře, nechte jí v úplnosti otevřenou, pokud se oheň nerozplápolá.

U kamen je konstruktivním řešením zajištěno, že sklo ve dvířkách bude stále čisté. Sklo se může začadit, pokud je špatné spalování. Možné důvody špatného spalování jsou:

- špatný komín
- ucpaný přívod vzduchu (tj. zavřený regulátor na dvířkách ohniště a přívod vzduchu na horní desce)
- neodpovídající palivo
- přiložené velké množství paliva

Sklo se může začadit pokud přes noc úplně uzavřete regulátory s cílem, abyste ráno měli oheň. Proto doporučujeme, abyste regulátory neuzavírali nikdy úplně. Přivřete je pouze tolik, kolik je třeba, aby sklo bylo čisté a abyste ráno měli teplá kamna a dostatek žáru pro pokračování v topení. Rovněž doporučujeme, abyste na noc přiložili 1 nebo 2 větší kusy paliva.

Dohlédněte na to, aby části kamen byly teplé a aby s kamny zacházely pouze dospělé osoby.

POUŽÍVÁNÍ OCHRANNÝCH RUKAVIC!

Na podpal ohně nikdy nepoužívejte alkohol, benzín nebo jiná tekutá paliva. Nenechávejte v blízkosti kamen žádné lehce zápalné tekutiny!

Regulování výkonu

Pro regulování výkonu je nutná zkušenost vzhledem k tomu, že na výkon mohou působit různé faktory jako např. podtlak komínu a vlastnosti paliva. Přidržujte se našich rad, abyste se co nejdříve naučili zacházet s Vašimi kamny.

Výkon se reguluje pomocí regulátoru primárního vzduchu na horní desce a regulátoru sekundárního vzduchu na dvířkách ohniště.

Výkon kamen závisí i na podtlaku v komíně (tahu komína). Při příliš velkém podtlaku v komíně doporučujeme, abyste ho snížili pomocí záklopky na kouřových rourách, abyste mohli normálně regulovat výkon pomocí regulátoru vzduchu.

Pro správné používání regulátorů vzduchu je nutná zkušenost. Proto využijte naše rady, abyste se co nejdřív naučili zacházet s Vašimi kamny.

Seřízení regulátoru vzduchu, na žádaný výkon 8 kW:

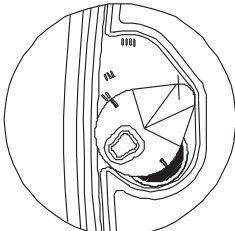
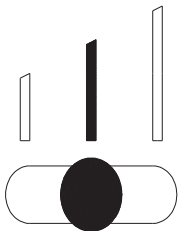
Regulátory primárního vzduchu (záklopy na horní desce)	Regulátor sekundárního vzduchu (klika na dvířkách)
<p data-bbox="196 331 498 363">poloha II nebo menší</p> 	<p data-bbox="694 331 929 363">poloha uprostřed</p> 

Seřízení regulátoru vzduchu, na minimální výkon:

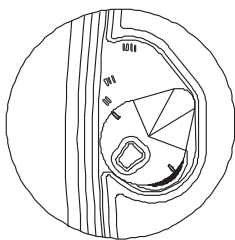
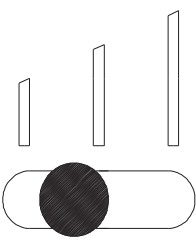
Regulátory primárního vzduchu (záklopy na horní desce)	Regulátor sekundárního vzduchu (klika na dvířkách)
<p data-bbox="224 820 442 852">otevřeno 3-4mm</p> 	<p data-bbox="711 820 907 852">poloha na 1/3</p> 

Topení v přechodném období

Při topení v přechodném období (kdy jsou vnější teploty vyšší než 15°C) se může stát, že v komíně není podtlak (komín netáhne). V tom případě se pokuste zapálením v komíně docílit potřebného podtlaku. Pokud se Vám to nepodaří, radíme Vám, abyste od topení ustoupili. Vhodné je při zapalování ohně otevřít okno nebo dveře místnosti, aby se vyrovnal tlak vzduchu s vnějším.

Údržba a čištění kamen

Po každé topné sezoně je třeba kamna, kouřové roury a komín očistit od usazených sazí. Pokud se zanedbá pravidelná a řádná kontrola a čištění, zvyšuje se nebezpečí požáru v komíně. V případě, že se v komíně zapálí oheň, postupujte následujícím způsobem:

- nepoužívejte k hašení požáru vodu
- uzavřete všechny přívody vzduchu do kamen a do komína
- poté, kdy je oheň uhašen, zavolejte kominíka, aby prohlédl komín
- zavolejte servis nebo výrobce, aby kamna prohlédli

Kamna jsou natřená barvou, která je odolná vůči vysokým teplotám. Po zapečení barvy (po druhém nebo třetím zatopení) se mohou všechny plochy kamen čistit navlhčeným hadříkem.

Po delším užívání může barva nad ohništěm vyblednout. Tato místa se mohou dodatečně natřít barvou odolnou vůči vysokým teplotám. Odpovídající barvu můžete koupit ve specializovaných prodejnách.

Sklo na dvířkách můžete čistit běžnými čistícími prostředky na mytí oken.

Pokud se během topení v kamnech objeví jakékoliv poruchy (jako např. kouření), obraťte se na Vašeho kominíka nebo nejbližší servis. Jakékoliv opravy na kamnech mohou provádět pouze oprávněné osoby, a zaměňovat lze pouze originální rezervní díly.

Záruka

Záruka platí pouze v případě, pokud se kamna používají v souladu s tímto technickým návodem.

Výhřevnost

Velikost vyhřívaného prostoru závisí na způsobu topení a na tepelné izolaci prostoru.

Pro topení jednotlivými tepelnými prameny žadujícího tepelného výkonu 8kW lze v závislosti na topných podmínkách vytopit:

za vhodných podmínek	160 m ³
za méně vhodných podmínek	105 m ³
za nevhodných podmínek	75 m ³

Občasné topení nebo topení s přestávkami lze považovat za méně vhodné nebo dokonce za nevhodné topné podmínky.

Výběr komína a základní technické údaje

Pro rozměry komína dle DIN 4705 platí následující údaje:

Žadující tepelný výkon [kW]	8	kW
Průtok hmoty kouřových plynů (m)	8,06	g/s
Průměrná teplota kouřových plynů	290	°C
Nejnižší podtlak komína [p] při žadoucím tepelném výkonu	0,12	mbar
Nejnižší podtlak komína [p] při 0,8 násobném žadoucím tepelném výkonu	0,10	mbar

Ještě jednou to nejdůležitější:

- Při topení přikládejte pouze takové množství paliva, které odpovídá potřebnému tepelnému výkonu v dané chvíli.
- Při přikládání paliva musí být regulátory na horní desce zavřené.
- Po přiložení paliva regulátory vzduchu dostatečně otevřete dokud se oheň dobře nerozplápolá. Teprve potom můžete dát regulátor do polohy, která odpovídá žádanému tepelnému výkonu.
- Dodržujte v úplnosti technický návod a zvláštní pozornost věnujte tomu, abyste regulátory vzduchu umístili do správné polohy a tak zajistili čisté spalování paliva a čisté sklo.
- Kamna postavte do místnosti odpovídající velikosti tak, aby potřebné teplo odpovídalo žádanému výkonu kamen.
- Vyhybejte se topení v kamnech při minimálním výkonu. Přes noc nechte regulátory otevřené do té míry, která je potřebná, abyste ráno měli dostatek žhavého popela a abyste bez problémů mohli znovu přiložit. Proto musíte mít připravené suché tříštičky a louče.

Rezervní díly - příslušenství (stránka 44, obrázek 6) :

ČÍS. POZICE	NÁZEV DÍLU	OZNAČENÍ DÍLU
101	Dolní deska	AM-101
104	Popelník	AM-104
105	Průčelí	AM-105
106.1	Štít průčelí	AM-106.1
107	Boční část levá a pravá	AM-107
108	Boční vložka pravá	AM-108
109	Boční vložka levá	AM-109
110	Zadní vložka pravá	AM-110
111	Zadní vložka levá	AM-111
132	Horizontální kouřová roura nástavec Ø120	AM-132
151	Noha	AM-151
152	Přední část	AM-152
153	Dvířka se sklem	AM-153
154	Regulátor vzduchu	AMG-154
155	Krycí deska	AM-155
156	Chránič skla	AM-156
157	Elipsa	AM-157
158	Směrovač vzduchu	AM-158
159	Směrovač primárního vzduchu pravý	AM-159
160	Směrovač primárního vzduchu levý	AM-160
201	Tepelný štít horní	AM-201
202	Tepelný štít dolní	AM-202A
216	Utahovací šroubovací páka M8	AM-216A
310	Sklo do dvířek	AMG-310
380	Pohyblivá páčka regulátoru sekundárního vzduchu	AMG-380
381	Ručka regulátoru	K-033
384	Rukojeť dvířek topeniště	AMG-384
	Příslušenství:	
210	Lopatka	UP-27-02-000
392	Držadlo a pohrabáč	
397	Ochranné rukavice logo PLAMEN	

**ZADRŽUJEME PRÁVO NA ZMĚNY, KTERÉ NEMAJÍ VLIV
NA FUNKČNOST A BEZPEČNOST ZAŘÍZENÍ!**

D KONFORMITÄTSERKLÄRUNG

Wir erklären, dass dieses Erzeugnis allen wichtigen Anforderungen von

EN 13 240: 2001/A2:2004 entspricht und die  - Kennzeichnung gemäß Richtlinie 89/106 EEC trägt.

Požega, 21.01.2008.

PLAMENINTERNATIONAL d.o.o.

HR-34000 Požega, Njemačka 36, HRVATSKA

Brenndauer – Zeitbrand



Certificate:

E-30-00021-07

Intermittent burning appliances

EN 13 240:2001 / A2:2004

Feststoffofen

Roomheaters fired by solid fuel

Typ: **AMG**

Typ: **AMG**

Mindestabstand zu brennbaren Materialien:

Minimum distance to adjacent combustible materials: [mm]

Vorne/front: **1200** Seitlich/side: **400** Rückseitig/back: **400** Oben/top: **500**

Auf 13 % O₂ reduzierte CO-Konzentration:

Emission of CO in combustion products calc. to 13%O₂: **0,41 [%]**

Abgastemperatur: *Flue gas temperature:* **290 [°C]**

Nennleistung: *Nominal output:* **8 [kW]**

Ausnutzungsgrad (Brennstoff): *Energy efficiency (fuel):* **73,5 [%]**

Holz und Holzbriketts *Wood and wood briquettes*

Werknummer: *Serial No:*

Lesen Sie die Gebrauchsanweisung genau durch! *Verwenden Sie die empfohlenen Brennstoffe*
Read and follow the operating instructions. Use only recommended fuels.

Die oben erwähnten Werte gelten nur unter den Testbedingungen.
The above mentioned values are valid only in proof conditions.

www.plamen.hr

PLAMENINTERNATIONAL d.o.o.

EISENGIesserei UND HAUSGERÄTEFABRIK

HR-34000 POŽEGA, NJEMAČKA 36, TELEFON: (034) 254-600, TELEFAX: (034) 254-710, 254-727

Der erste Ofen Amity wurde in Zusammenarbeit mit der amerikanischen Firma Cohen and Pech bereits im Jahre 1982 ausgearbeitet und wurde damals nach einem der umfassendsten und rigorosesten Industrieprogramme zur Testierung der Sicherheit, d.h. nach der amerikanischen Norm UL 1482 (Gas and Mechanical Laboratories, Los Angeles).

Der Ofen Glas Amity ist ein Produkt, das in einer verbesserten Variante dieses Ofens entstanden ist und Ihre Bedürfnisse auf beste Weise befriedigt. Deshalb sollten Sie DIESE ANWEISUNGEN VORSICHTIG DURCHLESEN! Auf diese Weise werden Sie bereits ab der ersten Inbetriebnahme optimale Resultate erzielen.

Der Ofen Glas Amity ist aus Grauguss gefertigt. Die Gussstücke sind geschickt mit Reliefornamenaten geschmückt und verleihen so dem gesamten Produkt auch ein visuell reiches Aussehen.

Der Ofen Glas Amity heizt den Raum überwiegend durch Wärmestrahlung, weniger durch Luftwärmung auf seiner Oberfläche. Das Heizen durch Strahlungswärme hat außerordentliche Vorteile, weil es ermöglicht, dass man sich bei niedriger Raumlufttemperatur, d.h. bei 17° bis 18° C immer angenehm fühlt. Durch Beheizung mittels Strahlung wird über 20% Energie gespart. Sie stellt die effizienteste Heizsparmethode dar, die bisher angewandt wurde, wenn die Wärmeisolation des Raumes unverändert war.

TECHNISCHE ANGABEN:

DIMENSIONEN H x B x T:	74,5 x 61 x 50 cm
MASSE:	109 kg
NENNLEISTUNG:	8 kW
AUSFÜHRUNG laut EN 13 240:	1a
ABGASSTUTZEN – rückseitig	Ø120 mm
ABGASSTELLENHÖHE AUF DER RÜCKSEITE–VOM BODEN GEMESSEN:	H=52 cm

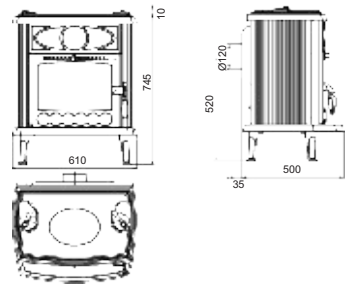

MONTAGE DES OFENS

Der Ofen Glas Amity wird in einer Kartonschachtel auf einer Transportpalette geliefert. Es wird empfohlen, die Kartonemballage am Aufstellungsort des Ofens auszupacken. Der Abgasanschluss erfolgt an der Rückseite. Die Vorderplatte (104) muss auf der vorgesehenen Stelle (siehe Bild auf Vorderseite) angebracht werden. Einige mögliche Anschlussarten: siehe Abbildungen 3, 4 und 5 (Seite 44). Die Raumpositionen können Sie auf der Abbildung 2 ersichten.



BILD 1

Mindestabstand zu brennbaren, temperaturempfindlichen Materialien in (mm).



Empfohlene Maße der Unterlage in (mm).

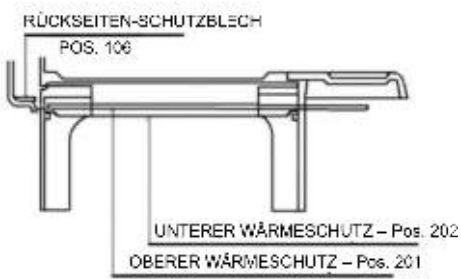
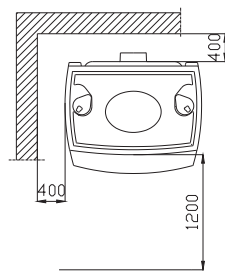
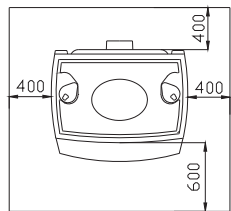

VORSICHT:
Ofen unbedingt auf einer unbrennbaren Unterlage aufstellen!!

BILD 2

Voraussetzungen für den Aufstellungsort

Falls der Raum, der für den Einbau des Ofens vorgesehen ist, einen Boden aus einem leicht entzündlichen oder temperaturempfindlichen Material aufweist, muss der Ofen auf eine feuerfeste Unterlage gestellt werden. Die Unterlage muss so dimensioniert sein, dass sie größer als der Grundriss des Ofens ist: seitlich und rückwärts 40 cm und von der Vorderseite 60 cm. Der Mindestabstand zwischen den temperaturempfindlichen Materialien muss seitlich und rückseitig 40 cm betragen. Temperaturempfindliche Materialien müssen im direkten Wärmestrahlungsbereich vor dem Ofen einen Mindestabstand von 120 cm haben. Der Ofen muss auf eine waagrechte Oberfläche gestellt werden.

Der Raum, in welcher er eingebaut ist, muss über ausreichend frische Verbrennungsluft verfügen. Inwiefern sich in dem Raum ein Luftabzug oder irgendein anderer Luftverbraucher befindet, ist es notwendig, durch eine Sonderöffnung mit dem Schutznetz, welches nicht verstopft werden kann, regelmäßige Frischluftzufuhr zu gewährleisten.

Schornsteinanschluss

Wir empfehlen, für den Rauchrohranschluss die üblichen (standardmäßigen) Rauchrohre und Rauchrohrknie mit einer eingebauten Klappe zu verwenden Ø 120 mm!

Die Rauchrohre (Rauchrohrknie) müssen fest und undurchlässig mit dem Abgasstutzen des Ofens verbunden sein. Sie müssen ferner miteinander fest und undurchlässig mit dem Schornstein verbunden sein. Das Rauchrohr darf nicht in den Querschnitt des Schornsteins eingreifen. Bei der Aufstellung des Ofens muss man sich an die lokalen, nationalen und europäischen Vorschriften für diese Geräteart halten.

GEBRAUCHSANWEISUNG

Erstbeheizen

Da der Ofen aus Grauguss hergestellt wurde, muss man über die Neigungen des Graugusses zum Sprung wegen plötzlicher und ungleichmäßiger Wärmebelastungen Rechnung tragen. Deshalb muss man vor dem ersten Heizen eine Schicht Asche oder Sand auf die untere Platte streuen, damit die gewellten Rippen bedeckt werden.

Der Ofen hat keinen Rost und keinen Aschekasten. Die Asche wird mit einer Schaufel und einem Schüreisen, welchen Sie zum Ofen enthalten entfernt. Die Asche muss nicht häufiger als zwei Mal monatlich entfernt werden, wenn Sie Qualitätsholz verwenden. Es ist notwendig, dass das Ascheniveau nicht die Höhe der Öffnungen für den auf dem seitlich befindlichen Primärlufteingang bedecken. Ein solches Produkt ohne Rost und Aschekasten verleiht einen guten Dauerbrand und das Feuer muss erst bei der Entfernung der Asche gelöscht werden.

Machen Sie sich mit der Luftregulierung Ihres Ofens vertraut. Der Ofen ist mit einer hitzebeständigen Farbe gestrichen. Beim ersten Heizen erlangt die Farbe schrittweise an Festigkeit, so dass es zu einer Rauchbildung und einem charakteristischen Geruch kommen kann. Sorgen Sie deshalb für eine gute Belüftung des Aufstellraumes.

Beim ersten Heizen keine Gegenstände auf den Ofen legen! Vermeiden Sie ferner die Berührung der gefärbten Teile. Durch das Berühren können Beschädigungen auf der noch nicht gehärteten Farbschicht entstehen.

Geeigneter Brennstoff

Der Ofen Amity Glas kann nur mit Holz und Holzbriketts, d.h. mit Brennstoff, der einen geringen Ascheanteil hat, beheizt werden, und zwar sind das: Blöcker, Hainbuche, Birke.

Es wird empfohlen, trockenen Brennstoff zu verwenden, d.h. die Feuchtigkeit darf nicht 20% übersteigen. Beim Verheizen von feuchtem Holz entsteht fetter Ruß und der Schornstein kann dadurch versotten.

Verbrennen Sie keinen Abfall, schon gar nicht Plastik! Viele Abfälle enthalten Schadstoffe, die dem Ofen, Schornstein und der Umwelt schaden.

Das Verbrennen aller Abfallmaterialien ist gesetzlich verboten! Ferner dürfen Spanplattenreste nicht verfeuert werden, da Spanplatten Klebstoffe enthalten, die eine Überhitzung des Ofens verursachen können.

Wir empfehlen, beim Heizen auf einmal folgende Brennstoffmengen aufzulegen:

Holzzscheite (Länge ~ 33 cm)	2 bis 3 Stück	ca. 2,5 - 5 kg
Holzbriketts	2 Stück	ca. 2 - 4 kg

Bei größeren Brennstoffmengen kann es vorkommen, dass das Glas nicht ganz sauber bleibt.

Heizen und Normalbetrieb

Zum Anheizen raten wir, Zeitungspapier mit trockenem Kleinholz zu verwenden. Darauf 2 bis 3 Stück kleinere Holzzscheite legen. Die auf der oberen Platte befindlichen Regler schließen und den auf der Tür befindlichen Regler ganz öffnen.

Wir raten, die Feuerraumtür beim Anheizen des Ofens kurz (4-5 Min.) ein wenig offen zu lassen, um ein Beschlagen der Ofensichtscheibe zu vermeiden. Lassen Sie den Ofen nicht unbeaufsichtigt, bis das Feuer nicht entflammt, um das Feuer kontrollieren zu können.

Wenn das Feuer gut entfacht müssen Sie die an der oberen Platte befindlichen Regler öffnen und die Tür schließen. Vermeiden Sie es, den Ofen bis zum Entfachen des Feuers nicht unbeaufsichtigt zu lassen, um das Feuer kontrollieren zu können.

Falls Sie eine Drosseklappe in dem Abgasrohr haben, müssen Sie diese ganz geöffnet lassen, bis das Feuer entfacht. Vermeiden Sie, zu viel Brennstoff auf einmal hinzuzufügen. Am besten ist es, Brennstoff in zwei Schichten (Niveaus) auf die Grundglut zu legen.

Während des Normalbetriebs muss die Tür, außer beim Brennstoffnachschub, geschlossen sein. Falls Sie eine eingebaute Klappe im Abgasrohr haben, müssen Sie diese so lange ganz offen lassen, bis das Feuer entfacht.

Bei dem Ofen ist es konstruktionsmäßig sichergestellt, dass die Ofensichtscheibe immer sauber bleibt. Die Sichtscheibe kann nur bei gedrosseltem Abbrand rußig werden. Mögliche Ursachen für einen gedrosselten Abbrand sind folgende:

- schlechter Schornstein
- gedrosselte Sekundärluftzufuhr (d.h. geschlossener Regler an der Ofentür und geschlossene Luftzufuhr, welche sich auf der oberen Platte befindet)
- ungeeigneter Brennstoff
- zu viel Brennstoff im Kamin

Die Sichtscheibe wird rußig, wenn Sie die Regler über Nacht ganz schließen, um in der Früh Feuer zu haben. Deshalb empfehlen wir, die Regler nie ganz zu öffnen. Schließen Sie sie so zu, wieviel notwendig ist, damit die Sichtscheibe sauber bleibt, aber auch in der Früh einen warmen Ofen und genügend Glut für einen weiteren Brand zu haben. Ferner empfehlen wir, über Nacht 1 bis 2 größere Brennstücke zu lassen.

Bitte beachten Sie, dass die Ofenteile heiß sind und der Ofen nur von Erwachsenen bedient werden darf.

VERWENDUNG SCHUTZHANDSCHUHE!

Zum Anheizen nie Spiritus, Benzin oder einen anderen flüssigen Brennstoff verwenden! Keine brennbaren Flüssigkeiten in Ofennähe lagern!

Regulierung der Leistung

Für die Regulierung der Leistung benötigt man etwas Erfahrung, da verschiedene Faktoren darauf Einfluss nehmen können, wie z.B. der Förderdruck des Schornsteins und die Brennstoffeigenschaften. Nützen Sie unsere Tipps, um Ihren Ofen leichter bedienen können.

Die Leistung wird mit Hilfe des Primärluftschiebers auf der oberen Platte und mit Hilfe des an der Ofentür befindlichen Sekundärluftschiebers reguliert.

Die Leistung des Ofens hängt von dem Förderdruck im Schornstein (Schornsteinzug) ab. Bei einem sehr hohen Förderdruck im Schornstein empfehlen wir, diesen mittels an der Abgasrohren befindlichen Drosselklappe zu vermindern, um die Leistung mittels Luftschieber normal regulieren zu können. Man benötigt etwas Erfahrung, um den Luftschieber korrekt benützen zu können. Befolgen Sie deshalb unsere Ratschläge, um Ihren Ofen leichter bedienen zu können.

Position des Luftschiebers bei einer Nennheizleistung von 8 KW:

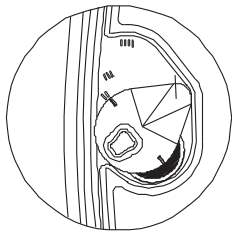
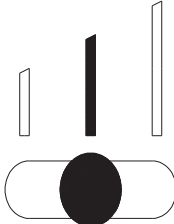
Position des Primärluftschiebers (Hebel an der oberen Platte)	Position des Sekundärluftschiebers (oberhalb der Tür befindlicher Griff)
<p style="text-align: center;">Position II oder kleiner</p> 	<p style="text-align: center;">Mittlere Position</p> 

Position des Luftschiebers für eine Minimalleistung:

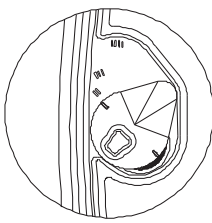
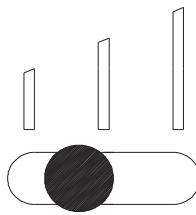
Position des Primärluftschiebers (Hebel an der oberen Platte)	Sekundärluftschieber (an der Tür befindlicher Griff)
<p style="text-align: center;">3-4mm geöffnet</p> 	<p style="text-align: center;">Position: 1/3</p> 

Heizen in der Übergangszeit

Beim Heizen in der Übergangszeit (Außentemperatur über 15° C) kann es vorkommen, dass im Schornstein kein Förderdruck vorhanden ist (Schornstein zieht nicht). Versuchen Sie in diesem Falle, durch Beheizen des Schornsteins den notwendigen Förderdruck zu erzeugen. Falls Ihnen dies nicht gelingen sollte, raten wir Ihnen, vom Heizen abzulassen. Es ist notwendig, bei dem Anmachen des Feuers das Fenster oder die Tür des Raums zu öffnen, um den Luftdruck mit dem Außendruck auszugleichen.

Wartung und Reinigung des Ofens

Nach jeder Heizperiode müssen der Ofen, die Rauchrohre und der Schornstein von Rußablagerungen gesäubert werden. Wenn keine regelmäßige Kontrolle und kein Säubern erfolgt, erhöht sich die Brandgefahr im Schornstein. Falls Feuer im Schornstein entstehen sollte, müssen Sie auf folgende Weise vorgehen:

- Verwenden Sie kein Wasser zum Löschen des Feuers
- Schließen Sie alle Luftzugänge im Ofen und Schornstein
- Nach dem Löschen des Feuers müssen Sie den Schornsteinfeger rufen, um den Schornstein zu kontrollieren
- Rufen Sie den Servicedienst bzw. den Hersteller an, um den Ofen zu kontrollieren.

Der Ofen ist mit einer hitzebeständigen Farbe gestrichen. Nachdem die Farbe (nach dem zweiten oder dritten Heizen) eingebrannt ist, kann der gesamte Kaminsatz mit einem befeuchteten Tuch gesäubert werden. Nach längerer Verwendung kann die Farbe oberhalb des Feuerraumes verblassen. Diese Stellen können nachträglich mit einer hitzebeständigen Farbe bestrichen werden. Die entsprechende Farbe kann im Fachhandel besorgt werden.

Die Sichtscheibe des Kamins kann mit einem Fensterputzmittel gesäubert werden.

Falls während des Heizvorgangs irgendwelche Störungen (wie z.B. Rauchbildung) auftreten sollten, wenden Sie sich bitte an Ihren Schornsteinfeger oder an das nächste Service. Eingriffe in den Ofen können nur von ermächtigten Personen durchgeführt werden. Es dürfen nur Original-Ersatzteile eingebaut werden.

Garantie

Die Garantie gilt nur, wenn der Kamin gemäß dieser technischen Anleitung verwendet wird.

Beheizbarkeit des Raumes

Die Größe des zu beheizenden Raumes hängt von der Heizart und der Wärmeisolation des Raumes ab.

Für die Beheizung mit den einzelnen Wärmequellen der Nennheizleistung von 8 kW ist es möglich, abhängig von den Heizbedingungen folgende Raumfläche zu beheizen:

bei günstigen Bedingungen	160 m ³
bei weniger günstigen Bedingungen	105 m ³
bei ungünstigen Bedingungen	75 m ³

Zeitweises Heizen oder Heizen mit Unterbrechung wird als weniger günstige oder sogar als ungünstige Heizbedingungen angesehen.

Schornsteinauswahl

Für die Dimensionierung von Schornsteinen laut DIN 4705 gelten folgende Angaben:

Nennheizleistung [kW]	8	kW
Abgasmassenstrom (m)	8,06	g/s
Mittlere Abgastemperatur	290	°C
Kleinster Förderdruck [p] bei einer Nennheizleistung	0,12	mbar
Kleinster Förderdruck des Schornsteins [p] bei einer 0,8-fachen Nennheizleistung	0,10	mbar

Noch einmal das Wichtigste:

- Legen Sie beim Heizen nur jene Brennstoffmenge nach, die der in diesem Moment benötigten Heizleistung entspricht.
- Bei jedem Brennstoffnachschub müssen die auf der oberen Platte befindlichen Luftschieber geschlossen sein.
- Nach dem Brennstoffnachschub Luftschieber genügend öffnen, bis das Feuer stark entfacht. Erst dann können Sie den Schieber in die Position stellen, die der gewünschten Wärmeleistung entspricht.
- Befolgen Sie die technische Anleitung zur Gänze! Achten Sie besonders darauf, dass Sie die Luftschieber in die richtige Position stellen und so einen reinen (gänzlichen) Abbrand der Brennstoffmasse und eine saubere Sichtscheibe sicherstellen.
- Stellen Sie den Ofen in einen Raum mit einer entsprechenden Größe auf, damit der Wärmebedarf der Nennleistung des Ofens entspricht.
- Vermeiden Sie, den Ofen bei Minimalleistung zu heizen. Luftschieber über Nacht so viel offen lassen, dass Sie in der Früh über ausreichend Grundglut verfügen, um in der Früh ein neues Feuer entfachen zu können. Dafür brauchen Sie wieder trockenes Kleinholz.

Ersatzteile - Zubehör (Seite 44, Bild 6):

Pos. Nr.	Bezeichnung des Teiles	Kennzeichen
101	Untere Platte	AM-101
104	Vorderplatte	AM-104
105	Rückseite	AM-105
106.1	Rückseitenschild	AM-106.1
107	Linke und rechte Seitenwand	AM-107
108	Rechter Seiteneinsatz	AM-108
109	Linker Seiteneinsatz	AM-109
110	Rechter Rückseiten-Einsatz	AM-110
111	Linker Rückseiten-Einsatz	AM-111
132	Horizontaler Abgasstutzen Ø118/Ø120	AM-132
151	Fuß	AM-151
152	Vorderwand	AM-152
153	Glastür	AM-153
154	Luftschieber	AMG-154
155	Deckplatte	AM-155
156	Scheibenschild	AM-156
157	Ellipse	AM-157
158	Luftklappe	AM-158
159	Primärluftklappe D	AM-159
160	Primärluftklappe L	AM-160
201	Oberes Wärmeschild	AM-201
202	Unteres Wärmeschild	AM-202A
216	Anschlussgewinde M8	AM-216A
310	Türscheibe	AMG-310
380	Bügel des Sekundärluftschiebers	AMG-380
381	Luftschieberarm	K-033
384	Feuerraum - Türgriff	AMG-384
	Zubehör:	
210	Ascheschaufel	UP-27-02-000
392	Handgriff und Schüreisen	
397	Schutzhandschue logo PLAMEN	

WIR BEHALTEN DAS RECHT AUF ÄNDERUNGEN, DIE WEDER AUF DIE FUNKTIONALITÄT NOCH AUF DIE SICHERHEIT DES APPARATS EINFLUSS HABEN, VOR!

GB**DECLARATION OF CONFORMITY**

We hereby declare that this product meets all relevant criteria of the standard

EN 13 240: 2001/A2:2004, and has **CE** marking affixed to it in accordance with Council Directive 89/106 EEC.

Požega, 21.01.2008

PLAMENINTERNATIONAL d.o.o.

HR-34000 Požega, Njemačka 36, HRVATSKA

Uređaj je predviđen za povremeno loženje.



Certificate:

E-30-00021-07*Intermittent burning appliances.***EN 13 240:2001 / A2:2004**

Peć na kruta goriva

*Roomheaters fired by solid fuel*Typ: **AMG**Typ: **AMG**

Minimalna udaljenost od zapaljivih materijala:

Minimum distance to adjacent combustible materials: [mm]Ispred/front: **1200** Bočno/side: **400** Straga/back: **400** Iznad/top: **500**Koncentracija CO svedenih na 13%O₂:*Emission of CO in combustion products calc. to 13%O₂:* **0,41 [%]**Temperatura dimnih plinova: *Flue gas temperature:* **290 [°C]**Nazivna snaga: *Nominal output:* **8 [kW]**Stupanj iskorištenja (gorivo): *Energy efficiency (fuel):* **73,5 [%]**Drvo i drveni briketi *Wood and coal briquettes*Tvornički broj: *Serial No:*

Proučite uputstvo za uporabu.

Koristite preporučena goriva.

*Read and follow the operating instructions.**Use only recommended fuels.*

Gore spomenute vrijednosti vrijede samo u ispitnim uvjetima.

The above mentioned values are valid only in proof conditions.www.plamen.hr**PLAMENINTERNATIONAL d.o.o.****IRON FOUNDRY & HEATING APPLIANCES MANUFACTURERS**

HR-34000 POŽEGA, NJEMAČKA 36, TELEFON: (034) 254-600, TELEFAX: (034) 254-710, 254-727

First Amity stove was developed in cooperation with US company Cohen and Pech as early as in 1982 and was tested in accordance with one of most comprehensive and most rigorous industrial safety testing programs, i.e. the US standard UL 1482 (Gas and Mechanical Laboratories, Los Angeles).

Glas Amity stove is a product of further upgrading of these stoves, which can meet all your needs in the best possible way. Therefore, please, **READ CAREFULLY THESE INSTRUCTIONS** to achieve the best performance from the very beginning of the use of your stove.

Amity Glas stove is made of cast iron. The castings are embellished with relief ornaments giving a visually enhanced appearance to the product as a whole.

Amity Glas heats the room primarily by radiation heat transfer and less by heating the air on its surface. Radiation heat transfer features excellent advantages because it makes us feel comfortable at lower ambient temperatures, eg. at the temperatures from 17°C to 18°C. Radiation heat transfer saves more than 20% of energy. Radiation heat transfer is the most efficient energy saving method in cases when heat insulation of the room remains unchanged.

TECHNICAL DATA:

DIMENSIONS HxWxD:	74,5 x 61 x 50 cm
WEIGHT:	109 kg
RATED OUTPUT:	8 kW
EXECUTION TO EN 13 240:	1a
FLUE CONNECTION – rear:	Ø120 mm
HEIGHT OF REAR FLUE CONN. – FROM THE FLOOR:	H=52 cm

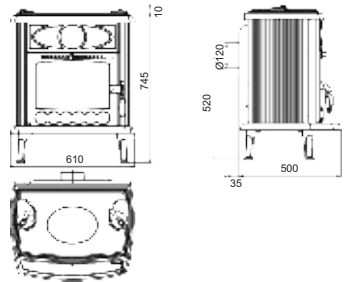

INSTALLATION INSTRUCTIONS

Amity Glas stove is delivered in a carton box, fixed on a transport pallet. Preferably, the stove is should be unpacked at the installation site. The stove is designed with rear flue connection.

Install the front plinth (104) as shown on the figure on the cover page.

Figures 3, 4 and 5 (Page 44) show some of possible connections and the Figure 2 shows the stove positioning in the room.

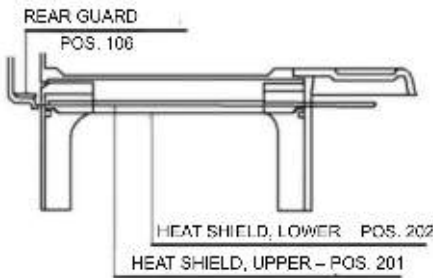
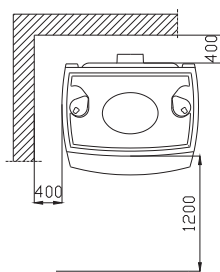
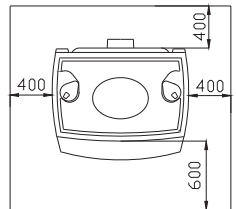

FIGURE 1

Minimum clearances to combustible, heat sensitive materials in (mm).



Recommendable floor protector dimensions in (mm).



ATTENTION:
Make sure that the furnace is always placed on a non combustible floor protector!

FIGURE 2

Ambient conditions

If the stove is to be installed in a room with combustible or heat sensitive flooring, a solid non-combustible floor protector is required under the stove. The floor protector should be dimensioned to extend at least 40 cm to the back and lateral sides and 60 cm to the front of the stove.

The minimum clearance between the stove (sides and rear) and materials sensitive to heat is 40 cm. The minimum clearance between the stove and materials sensitive to heat within the area directly exposed to heat in front of the stove shall be 120 cm.

The stove should be positioned on a level surface, in a room with sufficient fresh air supply to support the combustion. If an aspirator (range or fireplace hood) or any other air consuming device is installed in the same room, make sure to provide for regular inflow of fresh air through a separate opening protected with a clog-proof grid.

Chimney connection

For the connection to the chimney, ordinary (standard) stovepipes and elbows with incorporated damper are recommended Ø 120 mm.

Make sure that the stovepipe and elbow are tightly fastened together and that the connections of the stovepipe with the flue outlet and with the chimney outlet are firm and tight. The stovepipe shall not extend beyond the chimney liner, i.e. it must not protrude into the cross section of the chimney.

When installing the stove, relevant local, national and European regulations shall be strictly observed.

INSTRUCTIONS FOR USE

First firing

Considering that the stove is made of cast iron, tendency of this material to develop cracks due to sudden and uneven heat loads shall be taken into account. Therefore, spread a sufficient quantity of ash or sand over the bottom plate to cover the undulated ribs before the first firing.

The stove is not designed with grate and ash tray and the ash is removed by means of a scoop. If good quality wood is used, it is quite sufficient to remove ash twice a month. Make sure that the ash does not clog the openings on lateral panels for primary air inlet.

The stoves designed without a grate and ash tray ensure long-lasting ember and the fire needs not be extinguished except before ash removal.

Start the fire with a small amount of crumpled newspaper and dry kindling to achieve a moderate, evenly burning fire.

Read the instructions concerning the air supply controls.

The stove is painted with a heat resistant paint. With the first firing, this paint gradually sets and some fumes of a characteristic odour may be given off in the process. Therefore ventilate the room during this phase.

When firing the stove for the first time, do not place any objects on the stove and do not touch the painted parts to avoid possible damage to the unset coat of the paint.

Suitable fuel

Amity Glas stove is designed to burn wood and wood briquettes, i.e. the fuel having a low ash content such as beech, hornbeam and birch wood.

Use only well-seasoned dry wood with a humidity content not exceeding 20%, to reduce the likelihood of greasy soot (creosote) buildup, which may cause clogging of the chimney.

Do not burn household waste, especially not any plastic material. Many waste materials contain substances that are harmful to the stove, the chimney and the environment.

Burning of such waste materials is prohibited by law.

Also, never burn chipboard waste, because chipboard contains glues which may cause overheating of the stove.

Recommended single fuel loads:

Logs (~33 cm long)	2 to 3 pieces	approx. 2,5 - 5 kg
Wood briquettes	2 pieces	approx. 2 - 4 kg

Excessive loads may cause the staining of the door glass.

Firing and regular operation

To start the fire, put a small amount of crumpled newspaper in the firebox. Over the paper, place dry kindling wood and then 2-3 small logs. Set the air supply controls on the top plate to closed position and fully open the air supply control on the stove door.

When firing the stove, it is recommendable to leave the firebox door ajar (for 4+5 min) to avoid steaming/staining of the glass. Never leave the stove unattended until bright active fire has developed.

Do not forget to open the top plate air supply controls and to close the door when the fire has blazed up. Avoid excessive single loads. It is recommendable to dispose the fuel in two layers upon the created basic ember.

During normal operation, the door should be closed except when reloading the fuel.

If you have a damper installed in the flue, keep it fully open until bright active fire has developed.

The stove is designed to keep the door glass always clean. The glass will stain only in case of poor combustion. Possible causes of poor combustion include:

- inadequate chimney design or condition
- reduced secondary air supply (i.e. air supply control on the firebox door and on the top plate closed)
- inadequate fuel
- excessive fuel loading

The glass will also stain if the air supply controls are left closed overnight to maintain the fire. Therefore, never fully close the air supply controls but only to the extent as necessary to keep the glass clean and to have a warm stove with sufficient ember to restart the fire the next morning. Besides, put 1 or 2 larger logs in the stove to burn slowly over the night.

Keep in mind that the stove surface is hot and the stove shall be operated only by adults.

USE PROTECTIVE GLOVE!

Never use spirit, petrol or any other liquid fuel to start the fire. Keep inflammable liquids away from the stove!

Output control

Certain experience is required for proper output adjustment, because it depends on various factors such as the underpressure within the chimney and the quality of the fuel. Read carefully our recommendations and instructions to learn how to operate your stove correctly. The output is controlled by means of primary air supply controls on the top plate and secondary air supply control on the firebox door. The stove output depends on the underpressure inside the chimney (draught). Excessive underpressure should be reduced by means of the flue damper, to ensure normal adjustment of the heat output by means of air controls. Certain experience is required for proper use of the air controls. Therefore, read carefully our instructions to learn how to operate your stove to achieve best performance.

Setting the air supply controls for the nominal output of 8 kW:

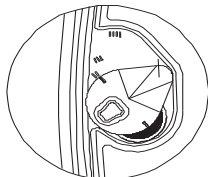
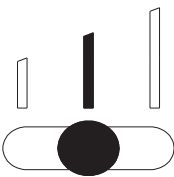
Primary air supply controls (levers on the top plate)	Secondary air supply controls (knob on the door)
<p data-bbox="190 1284 442 1308">Position II or less</p> 	<p data-bbox="688 1284 901 1308">Central position</p> 

Setting the air supply controls for the minimum output:

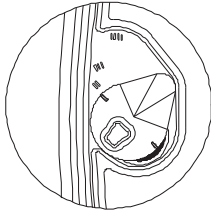
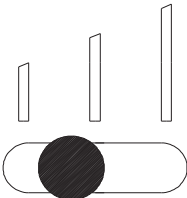
Primary air supply controls (levers on the top plate)	Secondary air supply controls (knob on the door)
<p data-bbox="232 233 407 258">open 3-4mm</p> 	<p data-bbox="717 233 908 258">position to 1/3</p> 

Stove operation in transitional periods

During the transitional periods (when external temperature exceeds 15° C), problems may be encountered due to insufficient underpressure (poor or no draught). In such a case try to achieve necessary underpressure level by warming up the chimney. If this does not work, do not proceed with the firing. It is recommendable to open a window or a door of the room to equalize the internal and external air pressure.

Care and cleaning

After each heating season, clean the stove, the flues and the chimney from soot deposits. Failure to perform regular control and cleaning increases the risk of fire in the chimney. If your chimney gets on fire, proceed as follows:

- do not use water to extinguish the fire
- close all air supplies to the stove and the chimney
- after having extinguished the fire, call the chimney sweeper to inspect the chimney
- call authorised service, i.e. the manufacturer to inspect the stove.

External surfaces of the stove are painted with heat resistant paint. After the paint has set completely (i.e. after the second or third firing), all such surfaces may be cleaned with a soft wet cloth.

The paint above the firebox may fade with time. These surfaces may be repainted with a heat resistant paint. Such paint is available in specialized stores.

The glass on the firebox door may be cleaned with ordinary window glass cleaner.

Should any problems occur during the operation (eg. smoke), contact your chimney sweeper or the closest authorised service. Only authorised persons may perform any interventions on the stove and only original spares shall be used.

Warranty

The Manufacturer's warranty applies provided that the stove is used in accordance with these Installation and Operating Instructions.

Space heating capacities

The size of the heated place depends on the heating conditions and thermal insulation.

Subject to the heating conditions with individual heat sources having the rated output of 8 kW, it is possible to heat up the following space volumes:

under favourable conditions	160 m ³
under less favourable conditions	105 m ³
under unfavourable conditions	75 m ³

Occasional heating or heating at intervals should be considered as less favourable or even unfavourable heating conditions.

Chimney selection

Chimney dimensioning to DIN 4705 should be based on the following data:

Rated heating output in [kW]	8	kW
Flue gas flow rate in (m)	8,06	g/s
Mean flue gas temperature	290	°C
Minimum required negative pressure in the chimney [p] at rated output	0,12	mbar
Minimum required negative pressure in the chimney [p] at 0.8-times rated output	0,10	mbar

Remember:

- When loading the stove, make sure to load a quantity of fuel that is most suitable in respect of the actual heating requirements.
- While reloading, make sure that the top plate air supply controls are closed.
- After reloading, set the air supply controls to a sufficiently open position until bright fire is developed. Only then, set the air control to the position corresponding to the desired heating output.
 - Strictly observe these installation and operating instructions, paying special attention to setting the air controls to proper position to ensure clean (full) fuel combustion and clean glass.
 - Install the stove in a room of adequate size to ensure that the rated output of the stove meets the heating requirements of the room.
 - Avoid operation at minimum output. Over the night, leave the air supply controls open to the extent as necessary to have sufficient ember next morning to restart the fire with dry kindling wood and small logs.

Spare parts - Accessories (Page 44, Figure 6):

ITEM NO.	DESCRIPTION	PART NUMBER
101	Bottom Plate	AM-101
104	Front Plinth	AM-104
105	Rear Panel	AM-105
106.1	Rear Guard	AM-106.1
107	External side panel, left and right	AM-107
108	Internal side plate insert, right	AM-108
109	Internal side plate insert, left	AM-109
110	Internal rear plate insert, right	AM-110
111	Internal rear plate insert, left	AM-111
132	Horizontal flue connection Ø118/Ø120	AM-132
151	Leg	AM-151
152	Front panel	AM-152
153	Glazed door	AM-153
154	Air flow control	AMG-154
155	Top plate	AM-155
156	Glass shield	AM-156
157	Top plate lid	AM-157
158	Air flow guide	AM-158
159	Primary air flow guide, R	AM-159
160	Primary air flow guide, L	AM-160
201	Heat shield, upper	AM-201
202	Heat shield, lower	AM-202A
216	Threaded tightening rod M8	AM-216A
310	Door glass	AMG-310
380	Secondary air control slide strip	AMG-380
381	Air control knob	K-033
384	Firebox door handle	AMG-384
	Accessories:	
210	Ash cleaning shovel	UP-27-02-000
392	Grip and Poker Assy	
397	Protective glove logo PLAMEN	

THE MANUFACTURER RETAINS THE RIGHT TO ANY MODIFICATIONS NOT AFFECTING THE FUNCTIONALITY AND SAFETY OF THE STOVE!



ИЗЈАВА О УСАГЛАШЕНОСТИ

Изјављујемо да је овај производ у сагласности са битним захтевима

EN 13240:2001 / A2:2004, и носи **CE** ознаку, у складу са директивом 89/106 ЕЕС.

Пожега, 21.01.2008.

PLAMENINTERNATIONAL д.о.о.

HR-34000 Požeга, Пожега „Њемачка“ 36, ХРВАТСКА



Цертифицате:

E-30-00021-07

Уређај је предвиђен за повремено ложење *Intermittent burning appliances*

EN 13 240:2001 / A2:2004

Пећ на чврста горива

Roomheaters fired by solid fuel

Тип: **AMG**

Тип: **AMG**

Минимална удаљеност од запаљивих материјала:

Minimum distance to adjacent combustible materials: [mm]

Испред/front: **1200** Бочно/side: **400** Позади/back: **400** Изнад/top: **500**

Концентрација CO цведених на 13%O₂:

Emission of CO in combustion products calc. to 13%O₂: **0,41 [%]**

Температура димних гасова: *Flue gas temperature:* **290 [°C]**

Номинална снага: *Nominal output:* **8 [kW]**

Степен искоришћенја (гориво): *Energy efficiency (fuel):* **73,5 [%]**

Дрво и дрвени брикети *Wood and wood briquettes*

Фабрички број: *Serial No:*

Проучите употство за употребу.

Користите препоручена горива.

Read and follow the operating instructions.

Use only recommended fuels.

Горе поменуте вредности важе само у испитном условима.

The above mentioned values are valid only in proof conditions.

www.plamen.hr

PLAMENINTERNATIONAL д.о.о.

ЛИВНИЦА ГВОЖЂА И ФАБРИКА АПАРАТА ЗА ДОМАЋИНСТВО

ХР-34000 ПОЖЕГА, Ул. „ЊЕМАЧКА“ бр. 36, ТЕЛЕФОН: (034) 254-600, ТЕЛЕФАКС: (034) 254-710, 254-727

Прва пећ Amity је развијена у сарадњи са америчком фирмом Cohen and Pech, још 1982. године и тада је испитана према једном од најсвеобухватнијих и најригорознијих индустријских програма за испитивање сигурности, тј. према САД стандарду UL1482 (Gas and Mechanical Laboratories, Los Angeles). Пећ Glas Amity је производ који је настао даљим развојем тих пећи, а који може да на најбољи начин удовољи Вашим потребама. Позивамо Вас да ПАЖЉИВО ПРОЧИТАТЕ ОВО УПУТСТВО, које ће Вам омогућити да постигнете најбоље резултате већ код прве употребе. Пећ Glas Amity је израђена из сивог лива. Одливци су вешто украшени рељефним орнаментима, па тако дају целом производу и визуално богат изглед. Пећ Glas Amity греје просторију претежно зрачењем топлине, а мање путем загревавања ваздуха на својој површини. Грејање зрачењем поседује изузетне предности, јер омогућава човеку да се осећа угодно код ниже температуре ваздуха у просторији, тј. код 17° до 18°C. Грејање зрачењем омогућава уштеду преко 20% енергије. Она представља најефикаснију методу штедне у грејању, која је до сада примењивана за случај да се топлотна изолација просторије не мења.

Технички подаци

Мере В x Ш x Д:	74,5 x 61 x 50 cm
Маса:	109 kg
Номинална снага:	8 kW
Изведба по EN 13240:	1a
Одвод димних гасова - позади:	Ø120 mm
Висина одвода од пода:	H=52 cm

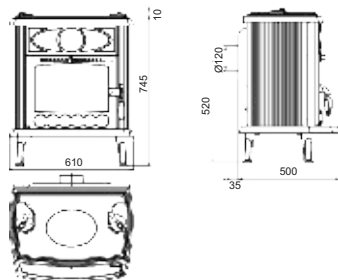

Упутство за постављање

Пећ Glas Amity се испоручује у картонској кутији на транспортној палети. Пожељно је да се картонска амбалажа распакује на месту уградње пећи.

Прикључак на димњак је са задње стране.

Предњу плочу (104) уметните на место према слици на насловној страни.

Неки од могућих начина прикључака приказани су на сликама 3, 4 и 5, (страница 44) а положаји у просторији на слици 2.



Слика 1

Најмањи размак од горивих температурно осетљивих материјала у (mm)

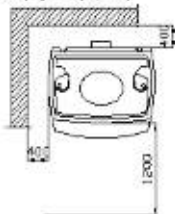

Препоручљиве мере подлоге у (mm)

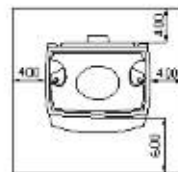

ПАЖЊА:
Пећ обавезно поставити на негориву подлогу!

Слика 2

Просторни предуслови

Ако просторија предвиђена за уградњу пећи има под од лако запаљивог или температурно осетљивог материјала, пећ морате да поставите на негориву подлогу. Подлога треба да буде тако димензионисана, да буде већа од основе пећи: бочно и позади 40 cm, а са предње стране 60 cm. Најмањи размак од температурно осетљивих материјала бочно и позади је 40 cm. Температурно осетљиви материјали у директном подручју исијавања топлине, испред пећи морају да имају најмањи размак од 120 cm.

Пећ мора да буде постављена на водоравну површину, а просторија у којој је уграђена треба да има довољну количину свежег ваздуха за изгарање.

Уколико је у просторију уграђен некакав аспиратор (напа) или некакав други потрошач ваздуха, потребно је кроз посебан отвор са заштитном мрежом, која не може да се зачепи, да се осигура редован доток свежег ваздуха.

Прикључак на димњак

Препоручујемо да за прикључак на димњак користите уобичајене (стандардне) димоводне цеви и колена са уграђеном заклопком (клапном) Ø 120 mm. Димоводне цеви (колена) поставите чврсто и непропусно на димни наставка пећи.

Такође, међусобно их чврсто и непропусно спојите и чврсто и непропусно прикључите на димњак. Димоводна цев не сме да задире у попречни пресек димњака.

Приликом постављања пећи потребно је да се придржавате националних, европских норми, као и локалних прописа за ову врсту уређаја.

УПУТСТВО ЗА УПОТРЕБУ

Прво ложење

Обзиром да је пећ израђена из сивог лива, водите рачуна о склоности сивог лива ка пуцању због наглих и неуједначених топлотних оптерећења. Због тога пре првог ложења насипајте слој пепела или песка на доњу плочу и то тако да прекрију таласаста ребра.

Пећ нема решеткасто газиште („рост“) и пепелјару, а пепео се уклања лопатицом и жарачем које добијете уз пећ.

Пепео не требате да уклањате често, више од 2 пута месечно, ако ложите квалитетним дрвима. Битно је да ниво пепела не прекрива отворе за улаз примарног ваздуха на бочним странама. Овакав производ без решеткастог газишта и пепелјаре даје квалитет трајножарности и ватру не требате да гасите све до уклањања пепела.

Ложите умереном ватром.

Упознајте се са регулирањем ваздуха на Вашој пећи.

Пећ је обојена бојом отпорном на високу температуру. Код првог ложења ова боја постепено стврдњава, па може доћи до задимљавања и карактеристичног мириса. Због тога се побрините за добро проветравање просторије.

Код првог ложења не стављајте никакве предмете на пећ и избегавајте додиривање обојених делова. Додиривањем би могло да настане оштећење на нестврднутом слоју боје.

Прикладно гориво

Пећ је предвиђена за ложење искључиво дрвима и дрвеним брикетима, тј. горивом које има мали садржај пепела, а то су: буква, граб и бреза.

Пожељно је да је гориво суво, тј. да му влажност не прелази 20%. Код ложења влажним дрвима настаје масна чађа која може да изазове зачепљење димњака.

Не спаљујте никакав отпад, нарочито пластику. У многим отпадним материјалима налазе се штодљиве материје, које су штетне за пећ, димњак и околину.

Спаљивање ових отпадних материјала забрањено је законом. Такође, не спаљујте остатке иверице, будући да иверица садржи лепак који може да изазове прегрејавање пећи.

Препорука за количину горива која се додаје једнократно:

Цепана дрва (дужине ~33 cm)	2 до 3 комада	сса 2,5-5 kg
Дрвени брикети	2 комада	сса 2-4 kg

Код веће количине горива може да се деси да стакло не остане потпуно чисто.

Ложење и нормалан погон

За потпаљивање ватре саветујемо новинску хартију са ситним сувим дрвима. На то ставите 2 до 3 комада ситније целаних дрва. Регулаторе на горњој плочи затворите, а регулатор на вратима отворите потпуно.

Код потпаљивања пећи оставите врата ложишта мало отворена (4-5 мин.) и тако избегните рошење стакла. Док се ватра не разгори не остављајте пећ без надзора, како бисте могли да контролишете ватру. Када се ватра добро разгори отворите регулаторе на горњој плочи и затворите врата. Избегавајте да одједном ставите превише горива. На створену основну жар најбоље је да ставите гориво у два слоја (нивоа).

У нормалном погону врата требају да буду затворена, осим код додавања горива.

Ако имате уграђену заклопку у димоводној цеви, држите ју потпуно отворену, док се ватра не разгори.

Код пећи је конструкцијским решењем обезбеђено да стакло на вратима увек буде чисто. Стакло може да се загади чађу ако је лоше изгарање. Могући узроци лошег изгарања су:

- лош димњак
- пригушен довод ваздуха (тј. затворен регулатор на вратима ложишта и довод ваздуха на горњој плочи)
- неодговарајуће гориво
- убачена превелика количина горив

Стакло ће се загадити чађу ако преко ноћи потпуно затворите регулаторе да бисте ујутро имали ватру. Због тога препоручујемо да регулаторе никада не затворите потпуно.

Притворите их толико колико је потребно да стакло буде чисто, а да ујутро имате топлу пећ и довољно жари за наставак горења. Уз то саветујемо да за преко ноћи ставите и 1 или 2 крупнија комада горива.

Водите рачуна да су делови пећи врући и да пећ смеју да користе само одрасли.

КОРИСТИТИ ЗАШТИТНУ РУКАВИЦУ!

За потпаљивање ватре никад не користите шпиритус, бензин или неко друго течно гориво. Не чувајте никакве запаљиве течности у близини пећи!

Регулисање снаге

За регулисање снаге потребно је нешто искуства, будући да различни фактори могу да утичу на то, као нпр. подпритисак димњака и својства горива. Користите наше савете, како бисте што лакше научили да рукујете Вашом пећи.

Снага се регулише помоћу регулатора примарног ваздуха на горњој плочи и регулатора секундарног ваздуха на вратима ложишта.

Снага пећи зависи и од подпритиска у димњаку (вучи димњака). Код веома великог подпритиска у димњаку препоручујемо да га смањите помоћу заклопке на димоводним цевима, како бисте могли да нормално регулишете снагу помоћу регулатора ваздуха. За правилно коришћење регулатора ваздуха потребно је мало искуства. Због тога искористите наше савете како бисте што лакше научили да рукујете Вашом пећи.

Намештање регулатора за ваздух, за номиналну снагу од 8 kW:

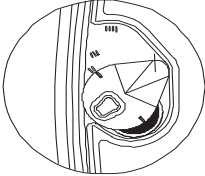
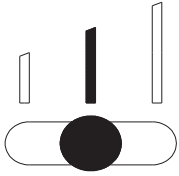
Регулатори примарног ваздуха (клапне на горњој плочи)	Регулатори секундарног ваздуха (ручица на вратима)
Положај II или мање 	Положај на средини 

Намештање регулатора за ваздух, за минималну снагу:

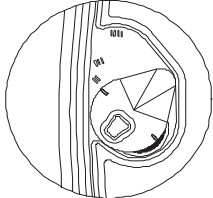
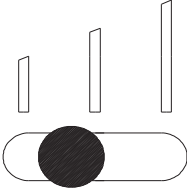
Регулатори примарног ваздуха (клапне на горњој плочи)	Регулатори секундарног ваздуха (ручица на вратима)
<p data-bbox="197 225 445 248">Отворено 3-4 mm</p> 	<p data-bbox="717 225 927 248">Положај на 1/3</p> 

Ложење у прелазном периоду

Код ложења у прелазном периоду (када су спољне температуре више од 15° C) може да се деси да у димњаку нема подпритиска (димњак не вуче). У том случају покушајте потпаљивањем димњака да остварите потребан подпритисак. Ако у томе не успете, саветујемо Вам да одустанете од ложења. Корисно је приликом потпаљивања ватре да отворите прозор или врата просторије да се уједначи притисак ваздуха са спољним.

Нега и чишћење пећи

Након сваке сезоне грејања потребно је да пећ, димоводне цеви и димњак очистите од наслага чађе. Ако се занемари редовна контрола и чишћење, повећава се опасност од пожара у димњаку. У случају појаве ватре у димњаку поступите на следећи начин:

- не употребљавајте воду за гашење
- затворите све доводе ваздуха у пећ и димњак
- након што се ватра угасила позовите димничара да прегледа димњак
- позовите сервисну службу, односно произвођача да прегледа пећ

Пећ је обојена бојом отпорном на високе температуре. Након што се боја запече (након другог или трећег ложења), све површине пећи можете да очистите лагано мокром крпом за чишћење. Након дуже употребе боја изнад ложишта може да избледи. Ова места можете накнадно да обојите бојом отпорном на високе температуре. Одговарајућу боју можете да набавите у специјализованим продавницама. Стакло на вратима пећи можете да очистите уобичајеним средствима за прање прозорског стакла. Ако за време рада пећи се појаве било какве сметње (као на пр. димљење), обратите се Вашем димничару или најближем сервису. Било какве захвате на штедњаку смеју да раде само овлашћена лица, а уграђују се само оригинални резервни делови.

Гаранција

Гаранција важи само у случају када се пећ користи у складу са овим техничким упутством.

Могућност грејања простора

Величина грејаног простора зависи од начина грејања и топлотне изолације простора.

За грејање појединачним изворима тоpline номиналне топлотне снаге 8 kW, могуће је, зависно од услова грејања, да се загреје:

код повољних услова	160 m ³
код мање повољних услова	105 m ³
код неповољних услова	75 m ³

Повремено грејање или грејање са прекидима сматра се мање повољним или чак неповољним условима грејања.

Избор димњака и основни технички подаци

За димензионасање димњака према DIN 4705 важе следећи подаци:

Номинална топлотна снага у [kW]	8	kW
Масени проток димних гасова (m)	8,06	g/s
Средња температура димних гасова	290	°C
Најмањи подпритисак димњака [p] код номиналне топлотне снаге	0,12	mbar
Најмањи подпритисак димњака [p] при 0,8-струкој номиналној топлотној снази	0,10	mbar

Још једанпут оно најважније:

- Приликом ложења додајте само ону количину горива која одговара потребној топлотној снази у том тренутку.
- Код додавања горива регулатори на горњој плочи требају бити затворени.
- Након додавања горива регулаторе ваздуха довољно отворите док се ватра добро не разгори. Тек тада можете да ставите регулатор у положај који одговара жељеној топлотној снази.
- У потпуности се придржавајте техничког упутства, а нарочиту пажњу обратите да регулаторе ваздуха поставите у правилан положај и тако осигурате чисто изгарање горива и чисто стакло.
- Пећ поставите у просторију одговарајуће величине тако да потреба топлотне одговара номиналној снази пећи.
- Избегавајте рад пећи код минималне снаге. Преко ноћи оставите регулаторе отворене толико колико је потребно да ујутро имате довољну основну жар, те да без проблема можете да успоставите нову ватру. Зато морате поново да имате сува и ситна дрва.

Резервни делови - прибор (страница 44, слика 6):

Поз. број	НАЗИВ ДЕЛА	ОЗНАКА ДЕЛА
101	Плоча доња	AM-101
104	Предпећњак	AM-104
105	Зачеље	AM-105
106.1	Штит зачеља	AM-106.1
107	Бочница лева и десна	AM-107
108	Бочни уложак десни	AM-108
109	Бочни уложак леви	AM-109
110	Задњи уложак десни	AM-110
111	Задњи уложак леви	AM-111
132	Хоризонтални димни наставак Ø120	AM-132
151	Нога	AM-151
152	Предњица	AM-152
153	Врата са стаклом	AM-153
154	Регулатор ваздуха	AMG-154
155	Плоча покровна	AM-155
156	Штитник стакла	AM-156
157	Елипса	AM-157
158	Усмјеривач ваздуха	AM-158
159	Усмјеривач примарног ваздуха Д	AM-159
160	Усмјеривач примарног ваздуха Л	AM-160
201	Топлотни штит горњи	AM-201
202	Топлотни штит доњи	AM-202A
216	Притезна навојни шипка M8	AM-216A
310	Стакло врата	AMG-310
380	Клиза регулатора секундарног ваздуха	AMG-380
381	Полугу регулатора	K-033
384	Ручка врата ложишта (комплет)	AMG-384
	Прибор:	
210	Лопатица за чишћење	UP-27-02-000
392	Жарач и рукохват	
397	Заштитна рукавица лого PLAMEN	

**ЗАДРЖАВАМО ПРАВО НА ПРОМЕНЕ КОЈЕ НЕ УТИЧУ
НА ФУНКЦИОНАЛНОСТ И СИГУРНОСТ АПАРАТА!**

Slika; Obrázek; Bild; Figure; Слика:

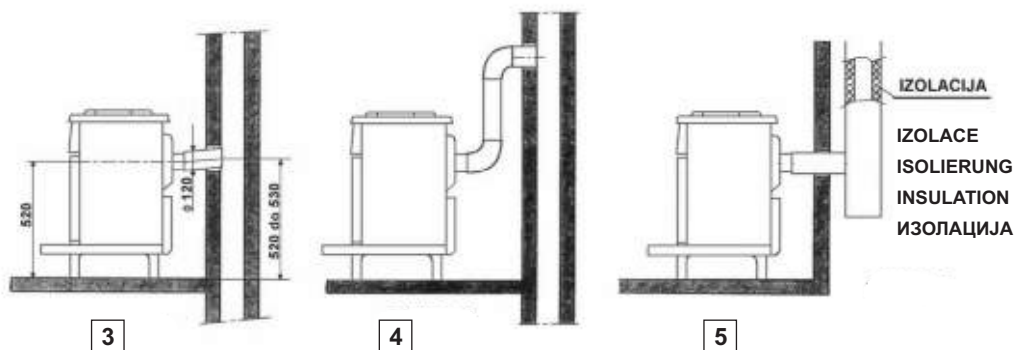

Rezervni dijeovi - pribor; Rezervni deli- pribor; Rezervní díly - příslušenství;
Ersatzteile - Zubehör; Spare parts - Accessories; Пезервни делови - прибор:

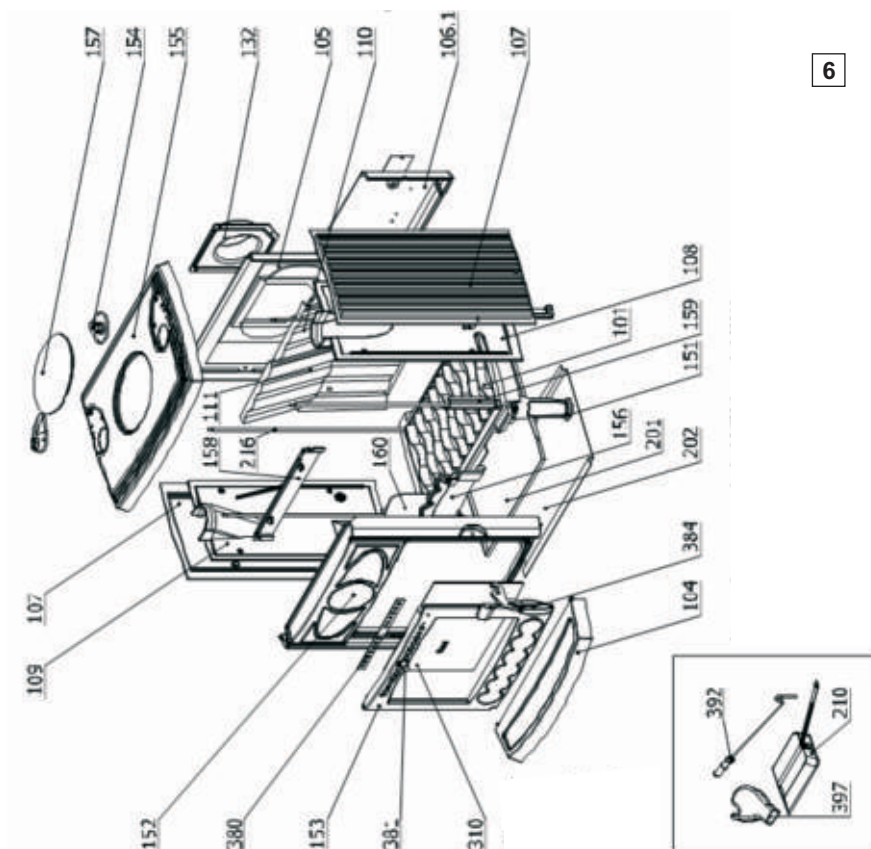

02.2009.